

Shenler



ПРОМЫШЛЕННЫЕ РЕЛЕ ТЕХНИЧЕСКИЙ КАТАЛОГ

Интерфейсные реле | Реле времени | Твердотельные реле | Колодки и аксессуары

2026



Подтверждение качества



Продукция Shenler прошла сертификацию CQC, сертификацию системы качества ISO9001, сертификацию CP, сертификацию UL в Соединенных Штатах, сертификацию CE, RoHS, TUV в Европейском Союзе, сертификацию EAC в России, сертификацию UKCA в Соединенном Королевстве, Великобритании и Северной Ирландии и сертификацию CSA в Канаде.

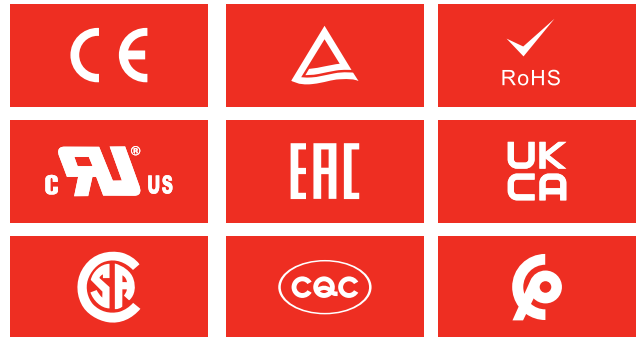

Содержание

Электромагнитные реле	003	Интерфейсные реле серии RNC
	011	Интерфейсные реле серии RFT
	021	Реле общего назначения серии RKM
	027	Реле общего назначения серии RKE
	031	Герметичные силовые реле серии RKE-LS
	041	Реле общего назначения серии RKF
	050	Реле с магнитным гашением дуги серии RKF-S
	055	Силовые реле серии RKL
	060	Силовые реле серии REN
	063	Реле с магнитным гашением дуги серии REN
	067	Реле общего назначения серии RUB
	073	Силовые реле серии RGF
	077	Реле общего назначения серии R2G
Твердотельные реле	085	Твердотельные реле серии RSC
	093	Твердотельные реле серии RSD
	103	Радиаторы для твердотельных реле
Реле времени	105	Реле времени серии ТКВ
Аксессуары	108	Аксессуары и защитные модули

- Имеют сверхмалые размеры (ширина корпуса всего 5мм), катушка реле обладает повышенной чувствительностью и низким энергопотреблением, долговременная токовая нагрузка до 6А.
- Компактная конструкция, соответствует директиве RoHS, доступны контактные колодки со встроенной схемой защиты, индикации и расширенным диапазоном напряжения цепи управления.
- Промышленные реле Shenler широко применяются в выходных цепях ПЛК, системах с ЧПУ, робототехнике и других системах управления. Оптимальны для решений в реализации дистанционного управления, в системах производства и обработки, упаковки, транспортировки, тестирования, складирования и многих других видах оборудования и автоматизированных системах управления технологическими процессами.

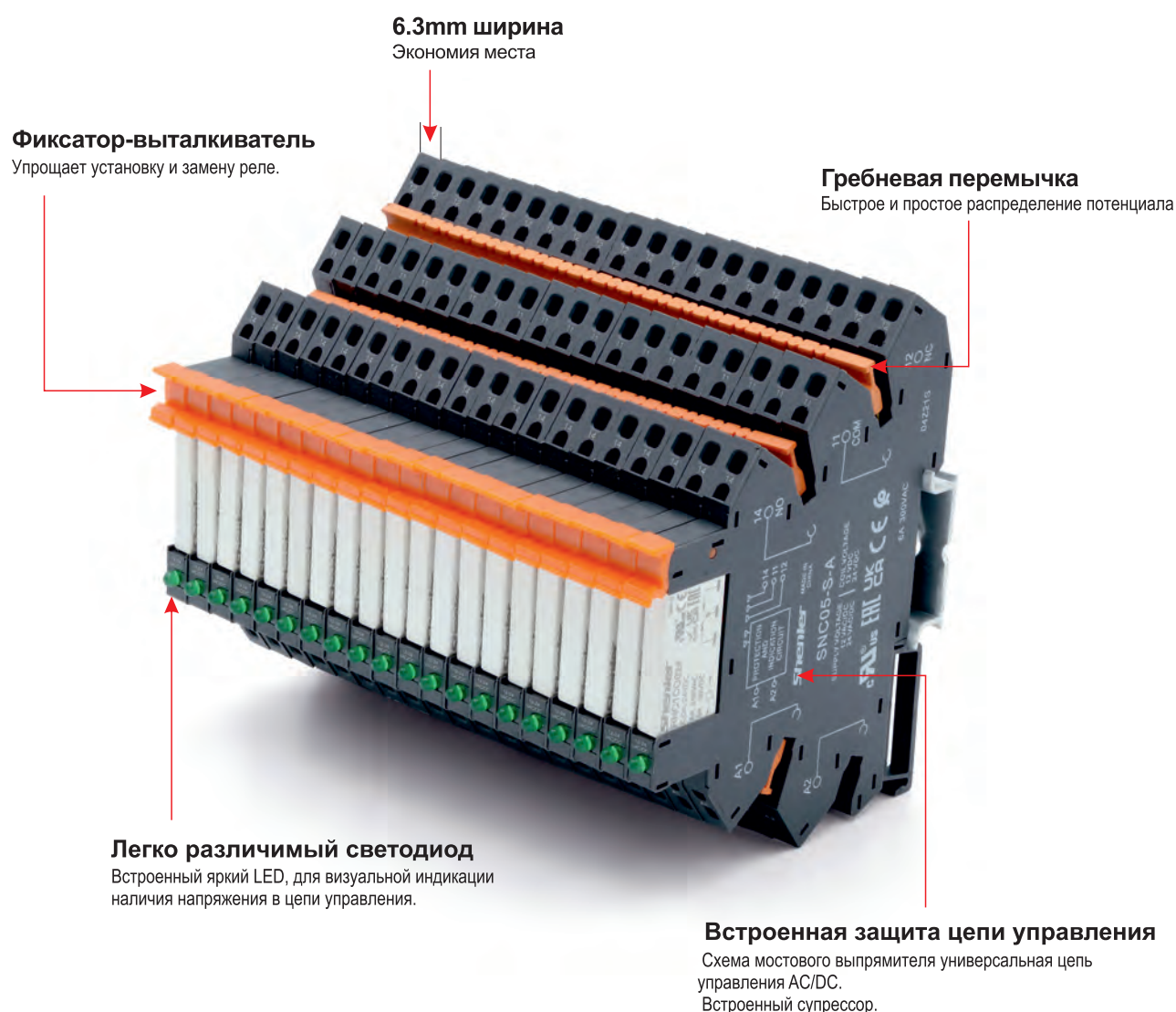



Реле

+



Цоколь

=



Комплект реле

RNC □ □ □ □

Опции:

Без маркировки: стандартное исполнение
A: Позолоченные контакты

Код катушки:

Код катушки	005	006	012	024
Напряжение DC	5	6	12	24
Код катушки	048	060		
Напряжение DC	48	60		

Ориентация выводов:

O: Вертикально
P: Горизонтально

Контакты:

1A: (NO)
1C: (CO)

Серия реле

Технические характеристики

Характеристики контактов	Конфигурация	1A (1NO), 1C (1CO)
	Резистивная нагрузка	6A/250VAC, 6A/30VDC
	Макс. коммутируемая мощность	1500VA, 180W
	Мин. коммутируемая мощность	170mW(17V/10mA)
	Сопротивление контакта	≤100mΩ (позолоченные контакты ≤ 30mΩ)
	Материал	AgSnO ₂
	Электрический ресурс (норм. темп-ра, частота 1с вкл/ 3с выкл)	NO: 6 x 10 ⁴ цикл (600 цикл/ч) NC: 3 x 10 ⁴ цикл (600 цикл/ч)
	Механический ресурс	≥2 x 10 ⁷ (18000 цикл/ч)
Напряжение втягивания (23°C)	DC: ≤75% (Un)	
Напряжение отпускания (23°C)	DC: ≥5% (Un)	
Макс. напряжение (23°C)	110% (Un)	
Сопротивление изоляции	≥500MΩ (500VDC)	
Рабочая мощность катушки	3...24 VDC (W)	~0.17
	48...60 VDC (W)	~0.21
Время срабатывания (при Un)		≤8ms
Время возврата (при Un)		≤4ms
Напряжение пробоя	между открытыми контактами	1000VAC/1min (ток утечки 1mA)
	между катушкой и контактами	3000VAC/1min (ток утечки 1mA)
Данные изоляции в соотв. с IEC 60664 UL840	Номинальное напряжение изоляции	250VAC
	Степень загрязнения	3
	Категория перенапряжения	III
Номинальное ударное напряжение		4000V
Степень защиты корпуса		Ip20
Условия хранения (температура/влажность)		-55~+85°C/5%~68% отн. вл-ти
Условия работы (температура/влажность)(без конденсата)		-40~+55°C/5%~85% отн. вл-ти
Атмосферное давление		86~106KPa
Ударопрочность		10G (ударный импульс полуволны:11ms)
Устойчивость к вибрациям		10~55Hz двойная амплитуда:1,0mm
Монтаж		Для монтажа в колодках и печатных платах
Вес изделия		~6g

Технические характеристики катушки (23°C)

Код катушки	005	006	012	024
Номинальное напряжение DC(0.17W)	5	6	12	24
Сопротивление катушки Ω	147	212	847	3250
Код катушки	048	060		
Номинальное напряжение DC(0.21W)	48	60		
Сопротивление катушки Ω	10971	17143		

Допуск сопротивления катушки: (Un ≤110VDC) ±10%Ω

Технические характеристики контактов

RNC1A, 1C

Электрический ресурс

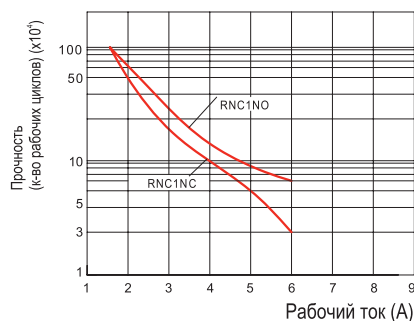

Макс. номинальная мощность



Габаритные размеры (мм)

1CO

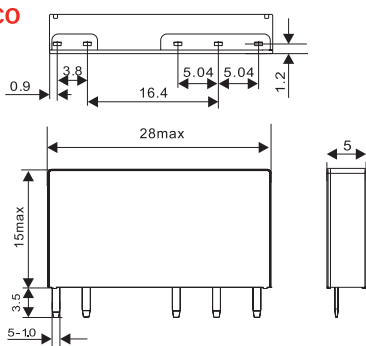

1AO

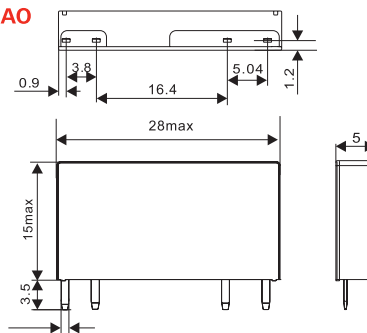

1CP

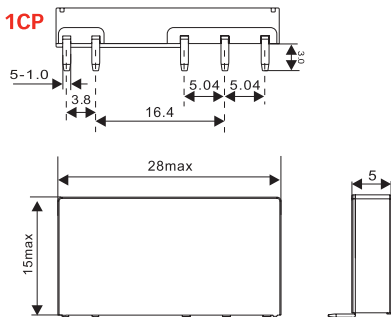

1AP

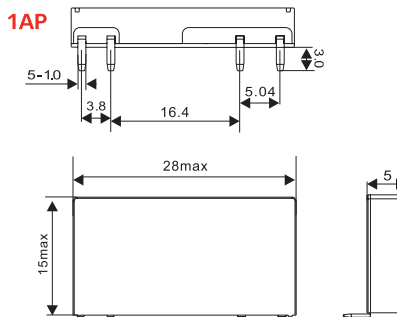

Схемы коммутации

1CO



Вид снизу

1AO

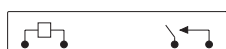

Вид снизу

1CP

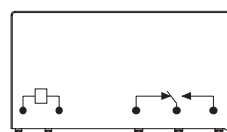

Вид сбоку

1AP

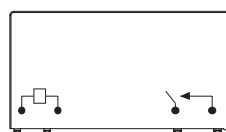

Вид сбоку

Описание



LED интегрированный
в фиксатор



SNB05-E

Тип	U _n входное	U катушки реле
SNB05-E-AR	6...24VDC	6...24VDC
SNB05-E-A	6...24VAC/DC	6...24VDC
SNB05-E-B	48VAC/DC	24VDC
SNB05-E-C	110VAC/DC	60VDC
SNB05-E-D	230VAC/DC	60VDC
SNB05-E-DA*	230VAC/DC	60VDC

Технические характеристики

Номинальная нагрузка	Ток	A	8
	Напряжение	V	300
Диэлектрич. прочность	между катушкой и контактами	V/min	4000
	между контактами	V/min	2500
Макс. момент затяжки		Nm	0.5
Сечение провода		AWG/mm ²	20-16/0.5-1.5
Температура окружающей среды		°C	-40...+85
Вес изделия		gr.	19.5

Аксессуары

Перемычка гребневая



SN20A

Шильдик



SN64P

*SNB05-E-DA – колодка с RC фильтром, для длинных линий.

Габаритные размеры (мм)



Схема подключения



Описание

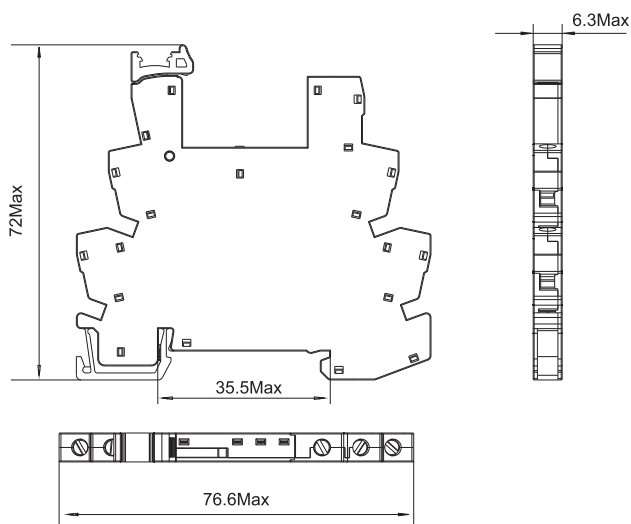
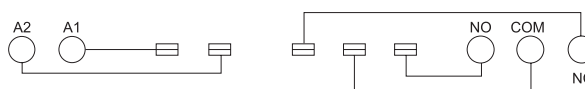

LED интегрированный
в фиксатор



SNB05-ST

Тип	Un входное	U катушки реле
SNB05-ST-AR	6...24VDC	6...24VDC
SNB05-ST-A	6...24VAC/DC	6...24VDC
SNB05-ST-B	48VAC/DC	24VDC
SNB05-ST-C	110VAC/DC	60VDC
SNB05-ST-D	230VAC/DC	60VDC
SNB05-ST-DA*	230VAC/DC	60VDC

Технические характеристики

Номинальная нагрузка	Ток	A	8
	Напряжение	V	300
Диэлектрич. прочность	между катушкой и контактами	V/min	4000
	между контактами	V/min	2500
Сечение провода	AWG/mm ²	20-16/0.5-1.5	
Температура окружающей среды	°C	-40...+85	
Вес изделия	gr.	19.5	

Аксессуары

Перемычка гребневая



SN20

Шильдик



SN64P

*SNB05-ST-DA – колодка с RC фильтром, для длинных линий.

Габаритные размеры (мм)



Схема подключения



Описание

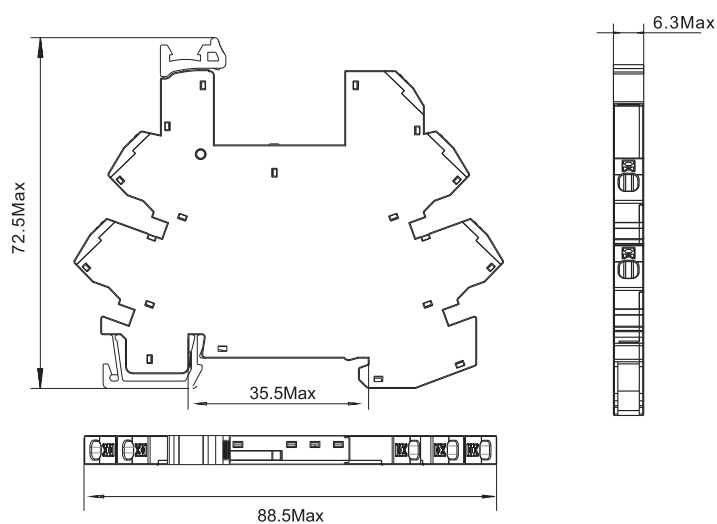
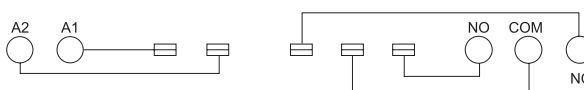

Тип	Un входное	U катушки реле
SNC05-E-AR	12...24VDC	12...24VDC
SNC05-E-A	12...24VAC/DC	12...24VDC
SNC05-E-B	48...60VAC/DC	48...60VDC
SNC05-E-C	110VAC/DC	60VDC
SNC05-E-DL	230VAC/DC	60VDC
SNC05-E-DR*	230VAC/DC	60VDC



Технические характеристики

Номинальная нагрузка	Ток	A	8
	Напряжение	V	300
Диэлектрич. прочность	между катушкой и контактами	V/min	4000
	между контактами	V/min	2500
Макс. момент затяжки	Nm	0.5	
Сечение провода	AWG/mm ²	20-16/0.5-1.5	
Температура окружающей среды	°C	-40...+85	
Вес изделия	gr.	24	



SNC05-E

Аксессуары

Перемычка гребневая	Шильдик	Перегородка
		
SN20B	SN64P	SN20S

*SNC05-E-DR – колодка с RC фильтром, для длинных линий.

Габаритные размеры (mm)



Схема подключения



Описание

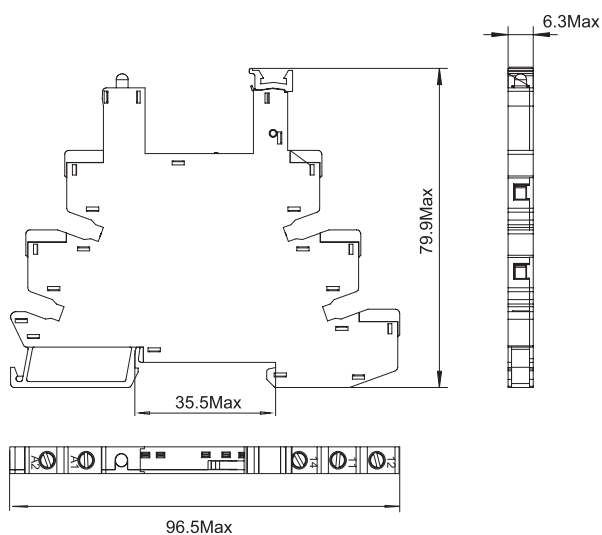
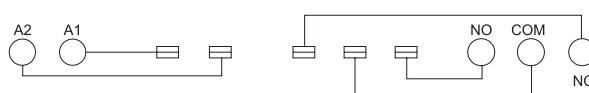

SNC05-S

Тип	Un входное	U катушки реле
SNC05-S-A	12...24VAC/DC	12...24VDC
SNC05-S-B	48...60VAC/DC	48...60VDC
SNC05-S-C	110VAC/DC	60VDC
SNC05-S-DL	230VAC/DC	60VDC
SNC05-S-DR*	230VAC/DC	60VDC

Технические характеристики			
Номинальная нагрузка	Ток	A	8
	Напряжение	V	300
Диэлектрич. прочность	между катушкой и контактами	V/min	4000
	между контактами	V/min	2500
Сечение провода		AWG/mm ²	20-16/0.5-1.5
Температура окружающей среды		°C	-40...+85
Вес изделия		gr.	25

Аксессуары		
Перемычка гребневая	Шильдик	Перегородка
		
SN20B	SN64P	SN20S

*SNC05-S-DR – колодка с RC фильтром, для длинных линий.

Габаритные размеры (мм)



Схема подключения



Технические характеристики

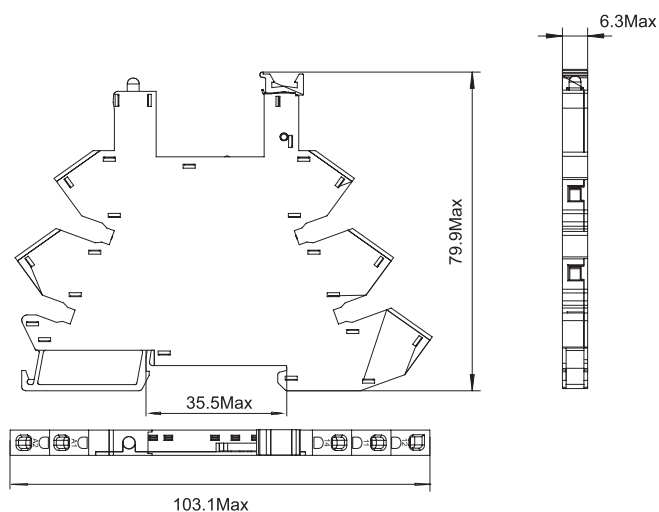
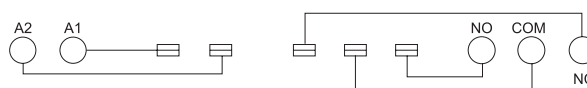

SNC05-P

Номинальная нагрузка	Ток	A	6
	Напряжение	V	300
Диэлектрическая прочность	между катушкой и контактами	V/min	4000
	между контактами	V/min	2500
Температура окружающей среды		°C	-40...+85
Вес изделия		gr.	4

Габаритные размеры (mm)



Схема подключения и разметка монтажных отверстий (вид со стороны пайки)



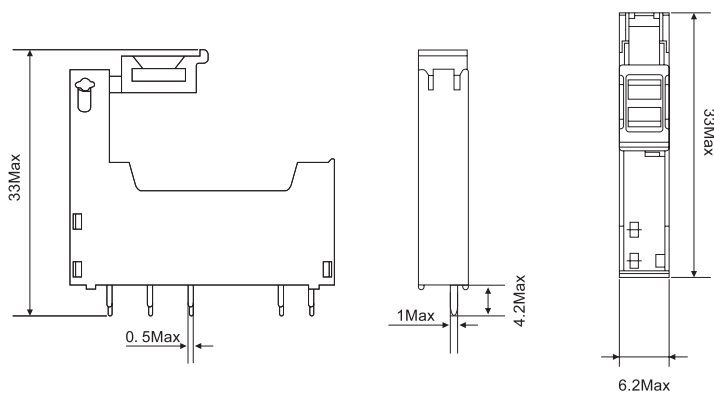
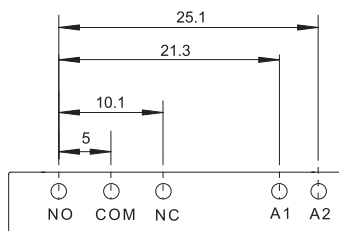

Реле

+



Цоколь



Комплект реле

RFT □ □ □ □

Опции:

Пусто: стандартный исполнение
 L: со светодиодом
 D: с диодом (A1-,A2+)
 D1: с диодом(A1+,A2-)
 LD: со светодиодом и диодом (A1-,A2+)
 LD1: со светодиодом и диодом (A1+,A2-)
 LT: Светодиод + тестовая кнопка
 LTD: Светодиод + тестовая кнопка + диод (A1-,A2+)
 LTD1: Светодиод + тестовая кнопка + диод (A1+,A2-)
 B: крышка с фланцем (выбор плюс B, а именно LB, DB, LDB и т.д.)
 A: позолоченный контакт

Код катушки:

Код катушки	006	012	024	048	110	
Напряжение DC	6	12	24	48	110	
Код катушки	506	524	536	548	615	730
Напряжение AC	6	24	36	48	115	230

Выводы:

O: втычные

Контакты:

1C: 1CO
2C: 2CO

Серия реле

Технические характеристики

		1C (1CO)	2C (2CO)
Характеристики контактов	Конфигурация	1C (1CO)	2C (2CO)
	In/Un	Резистивная нагрузка	12A/250VAC, 30VDC
	нагрузки	Индуктивная нагрузка	1/3HP, 240VAC
	Макс. коммутируемая мощность резист.		3000VA, 360W
	Мин. коммутируемая мощность		170mW(17V/10mA)
	Сопротивление контакта		≤50mΩ
	Материал		AgSnO ₂
	Электрический ресурс (110%Un, 55°C)		≥20 x 10 ⁴ циклов (1800 цикл/ч)
	Электрический ресурс (норм. темп-ра)		≥30 x 10 ⁴ циклов (600 цикл/ч)
	Механический ресурс		≥2000 x 10 ⁴ циклов (18000 цикл/ч)
Напряжение втягивания (23°C)		DC:≤75% (Un), AC:≤80% 50/60Hz (Un)	
Напряжение отпускания (23°C)		DC:≥10% (Un), AC:≥30% 50/60Hz (Un)	
Макс. напряжение (23°C)		110% (Un)	
Сопротивление изоляции		≥1000MΩ (500VDC)	
Рабочая мощность катушки	DC (W)	~0.53	
	AC (VA)	~1.0	
Время срабатывания (Un)		≤20ms	
Время возврата (Un)		≤10ms	
Напряжение пробоя	между открытыми контактами	1000VAC/1min (ток утечки 1mA)	
	между полюсами	3000VAC/1min (ток утечки 1mA)	
	между катушкой и контактами	5000VAC/1min (ток утечки 1mA)	
Данные изоляции в соотв. с IEC 60664	Номинальное напряжение изоляции	250VAC	
	Степень загрязнения	3	
UL840	Категория перенапряжения	III	
Номинальное ударное напряжение		4000V	

Степень защиты корпуса	IP50
Условия хранения (температура/влажность)	-55~+85°C/5%~68% отн. вл-ти
Условия работы (температура/влажность)(без конденсата)	-40~+55°C/5%~85% отн. вл-ти
Атмосферное давление	86~106КПа
Ударопрочность	10G (ударный импульс полуволны:11ms)
Устойчивость к вибрациям	10~55Н двойная амплитуда:1,0mm
Монтаж	Для монтажа в колодках
Вес изделия	~18g

Технические характеристики катушки (23°C)

Код катушки	006	012	024	048	110	
Номинальное напряжение, VDC	6	12	24	48	110	
Сопротивление катушки,Ω	68	270	1100	4300	22800	
Код катушки	506	512	524	548	615	730
Номинальное напряжение, VAC	6	12	24	48	115	230
Сопротивление катушки,Ω	16	63	240	1085	6300	23000

Допуск сопротивления катушки: (Un ≤110VDC) ±10%Ω; (Un >110VDC) ±15%Ω

Технические характеристики контактов

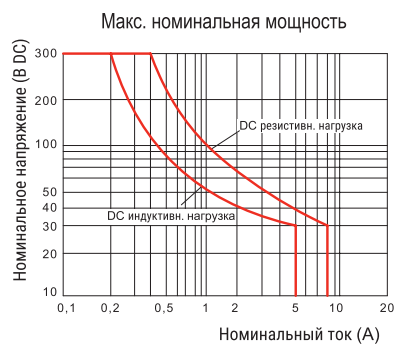
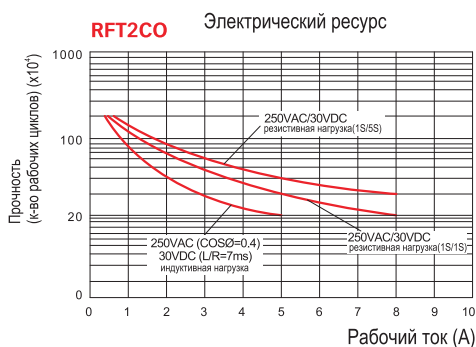
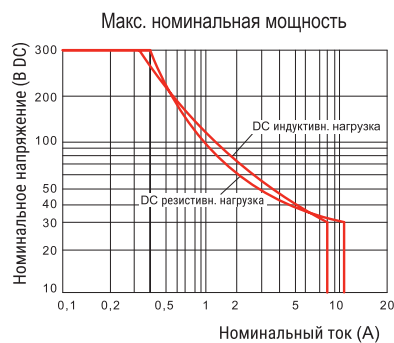
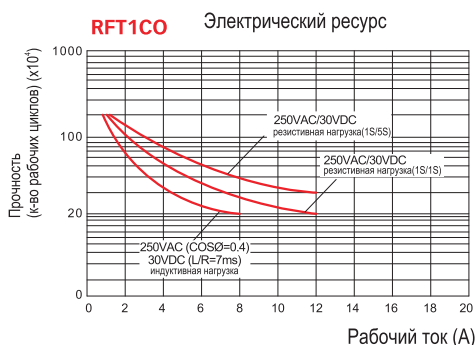

Габаритные размеры (mm)

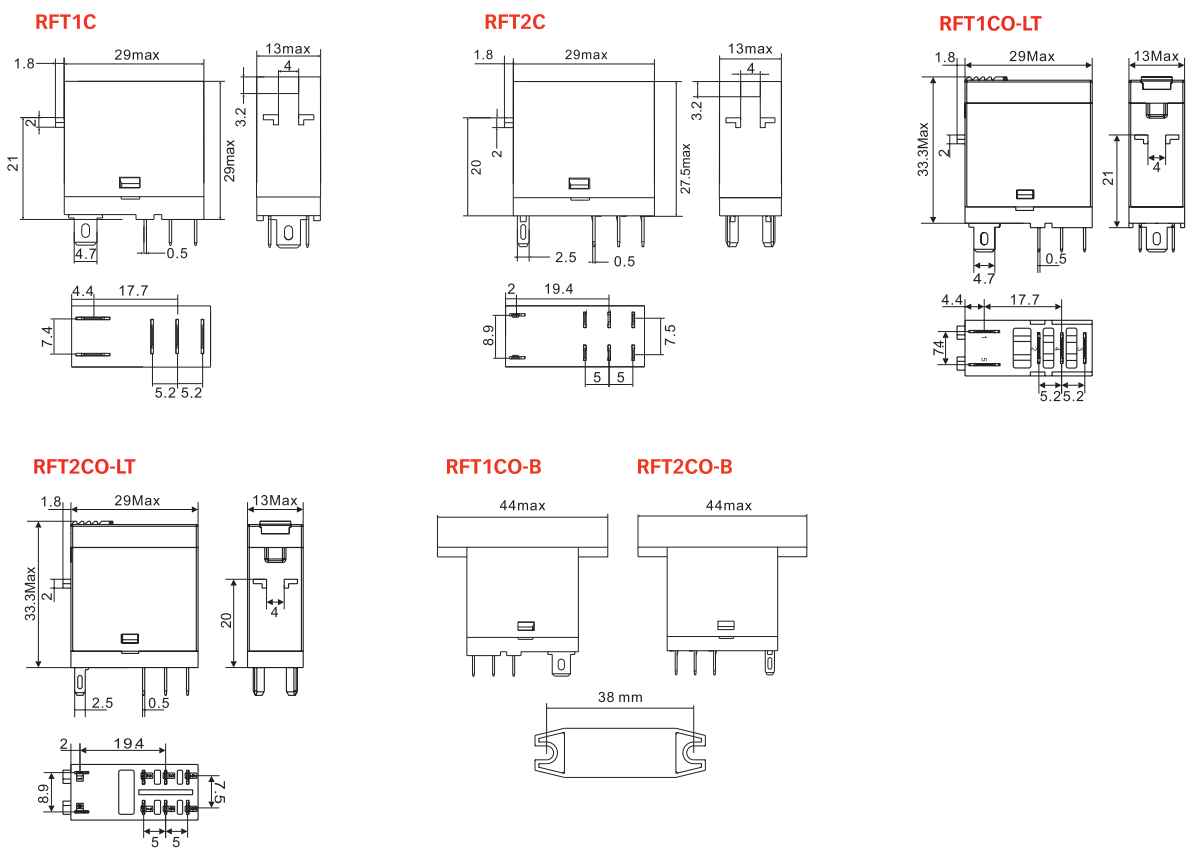

Схемы подключения

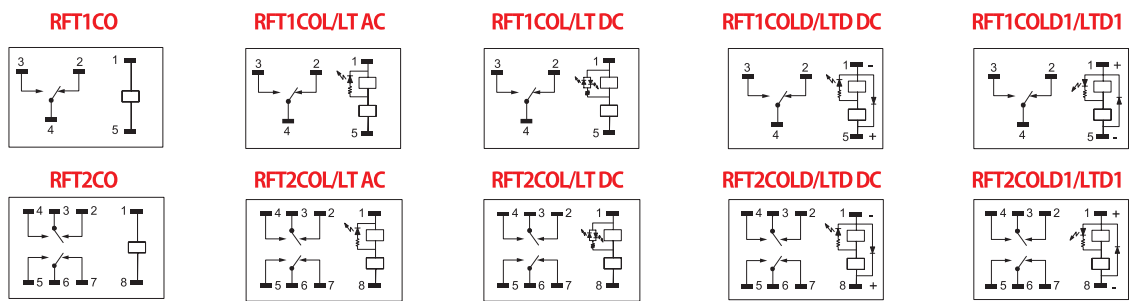

Технические характеристики



SRT05-A



SRT08-A



Тип			SRT05-A	SRT08-A
Номинальная нагрузка	Ток	A	16	10
	Напряжение	V	300	
Диэлектрическая прочность	между катушкой и контактами	V/min	4000	
	между контактами	V/min	2500	
Максимальный момент затяжки		Nm	1.0	
Сечение провода		AWG/mm ²	20-14/0.5-2.5	
Температура окружающей среды		°C	-40~+85	
Вес изделия		g	22	27
Аксессуары				
Пластиковый фиксатор			Соединительная шинка	
 SR20 (в комплекте с колодкой)			 SR08C	

Габаритные размеры (мм)



Схема подключения



Технические характеристики

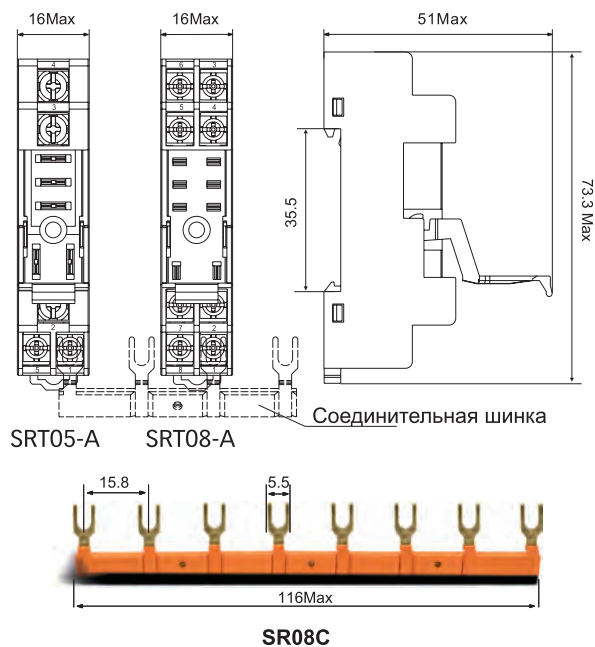
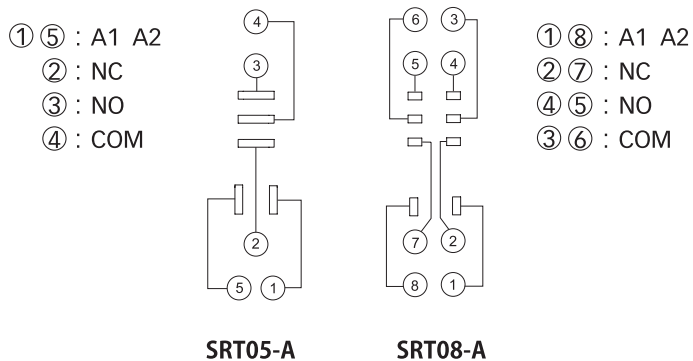

SRT05-E



SRT08-E



Тип			SRT05-E	SRT08-E
Номинальная нагрузка	Ток	A	16	10
	Напряжение	V	300	
Диэлектрическая прочность	между катушкой и контактами	V/min	4000	
	между контактами	V/min	2500	
Максимальный момент затяжки		Nm	1.0	
Сечение провода		AWG/mm ²	20-14/0.5-2.5	
Температура окружающей среды		°C	-40~+85	
Вес изделия		g	22	27
Аксессуары				
Пластиковый фиксатор			Соединительная шинка	
 SR20 (в комплекте с колодкой)			 SR08C	

Габаритные размеры (мм)



Схема подключения



Технические характеристики

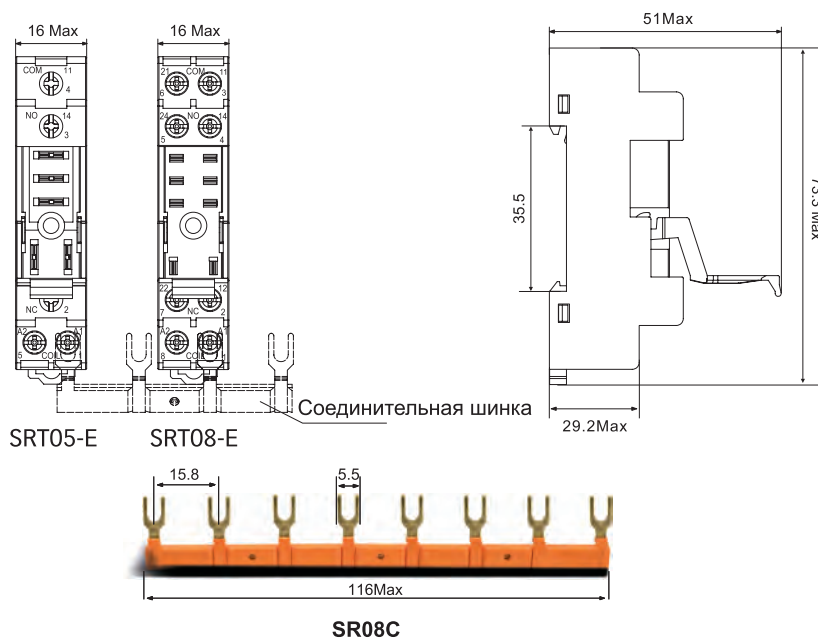
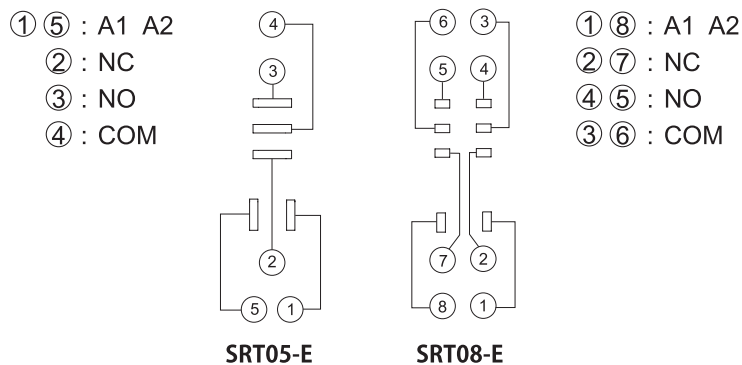

SRT05-ES



SRT08-ES



Тип			SRT05-ES	SRT08-ES
Номинальная нагрузка	Ток	A	16	10
	Напряжение	V	300	
Диэлектрическая прочность	между катушкой и контактами	V/min	4000	
	между контактами	V/min	2500	
Максимальный момент затяжки		Nm	1.0	
Сечение провода		AWG/mm ²	20-14/0.5-2.5	
Температура окружающей среды		°C	-40~+85	
Вес изделия		g	22	27
Аксессуары				
Колодка	Пластиковый фиксатор	Соединительная шинка		
SRT05-ES	 SR20 (в комплекте с колодкой)	 SR08C		
SRT08-ES				

Габаритные размеры (мм)



Схема подключения



Технические характеристики

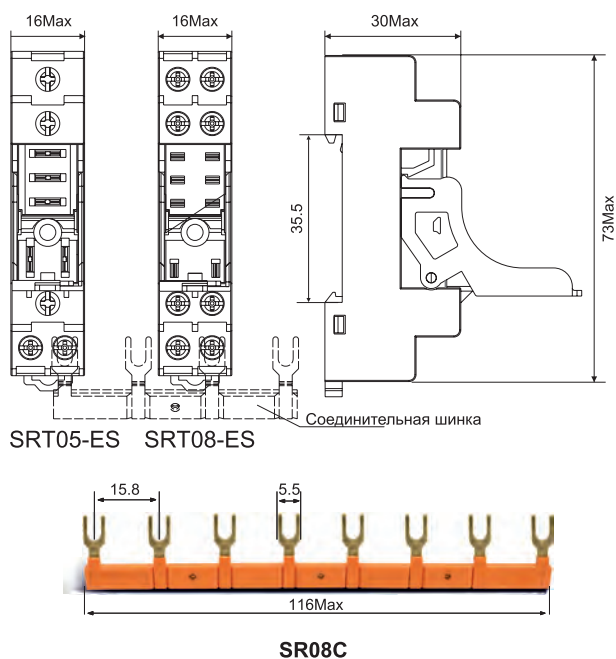
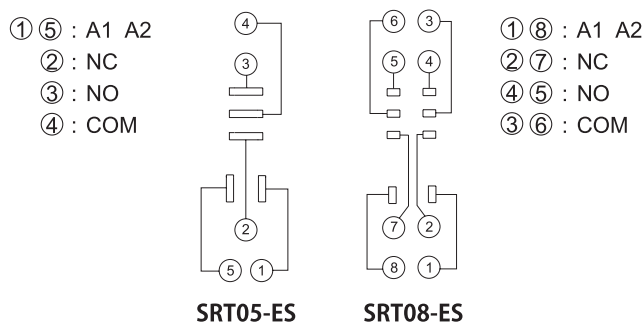

SRU05-E



SRU08-E



Тип			SRU05-E	SRU08-E
Номинальная нагрузка	Ток	A	16	10
	Напряжение	V	300	
Диэлектрическая прочность	между катушкой и контактами	V/min	4000	
	между контактами	V/min	2500	
Максимальный момент затяжки		Nm	1.0	
Сечение провода		AWG/mm ²	20-14/0.5-2.5	
Температура окружающей среды		°C	-40~+85	
Вес изделия		g	35	43

Колодка	Фиксатор пластик	Фиксатор металл *	Шильдик	Модуль	Перемычка гребневая
SRU05-E					
SRU08-E	SR20T	SR32M	SR2P	AMD	SR08B

* SR27M для реле без тест-кнопки; SR320M для реле с тест-кнопкой.

Габаритные размеры (mm)



Схема подключения



Технические характеристики



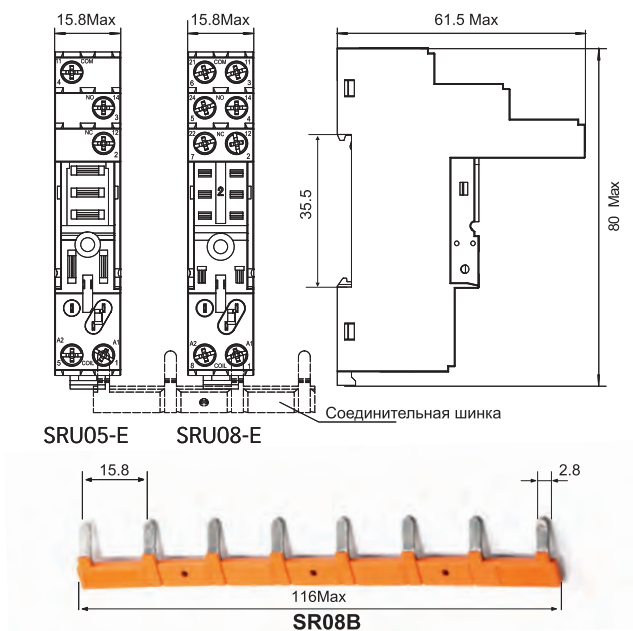
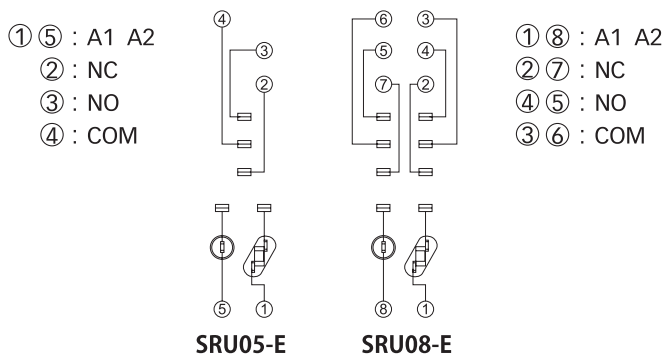



SRU05-ST



SRU08-ST



Тип			SRU05-ST	SRU08-ST	
Номинальная нагрузка	Ток	A	16	10	
	Напряжение	V	300		
Диэлектрическая прочность	между катушкой и контактами	V/min	4000		
	между контактами	V/min	2500		
Максимальный момент затяжки		Nm	-		
Сечение провода		AWG/mm ²	20-14/0.5-2.5		
Температура окружающей среды		°C	-40~+85		
Вес изделия		g	35	43	
Аксессуары					
Колодка	Фиксатор пластик	Фиксатор металл *	Шильдик	Модуль	Перемычка гребневая
SRU05-E		 SR27M			
SRU08-E					

* SR27M для реле без тест-кнопки; SR320M для реле с тест-кнопкой.

Габаритные размеры (мм)



Схема подключения



Технические характеристики

SRT05-P

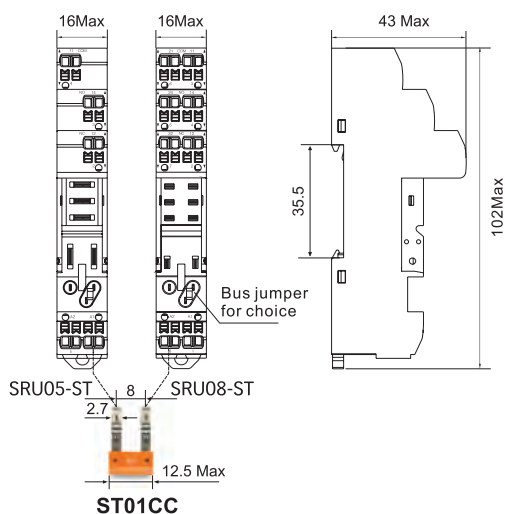
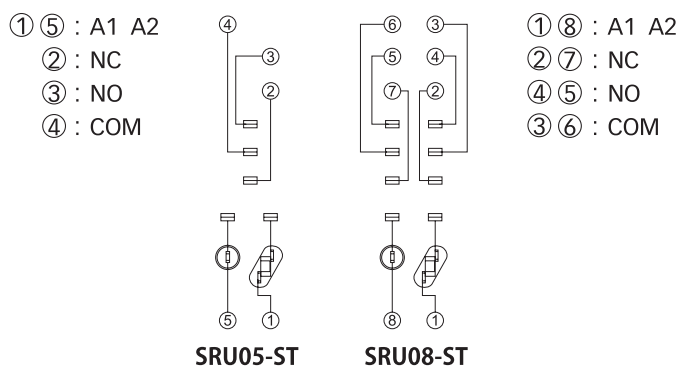

Тип			SRT05-P	SRT08-P
Номинальная нагрузка	Ток	A	16	10
	Напряжение	V	300	
Диэлектрическая прочность	между катушкой и контактами	V/min	4000	
	между контактами	V/min	2500	
Температура окружающей среды		°C	-40~+85	
Вес изделия		g	4	

SRT08-P



Габаритные размеры (mm)



Схема подключения и разметка монтажных отверстий (вид со стороны пайки)



RKM Миниатюрное реле общего назначения

- Высокая коммутационная способность 2CO 5A; 4CO 3A.
- Широкий выбор вариантов дополнительного оснащения: светодиодный индикатор по умолчанию, защитный гасящий диод (опция).
- Механический индикатор по умолчанию.
- Промышленные реле Shenler широко применяются в выходных цепях ПЛК, системах с ЧПУ, робототехнике и других системах управления.

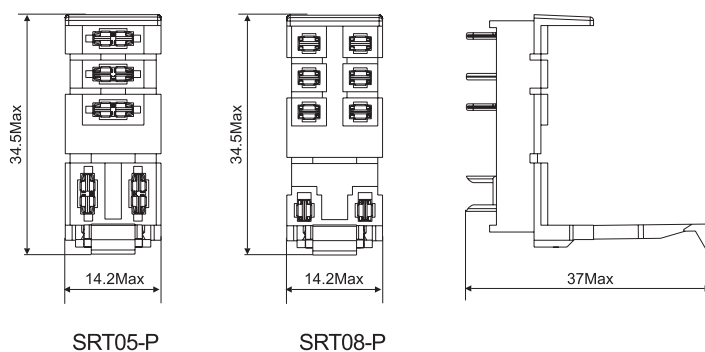
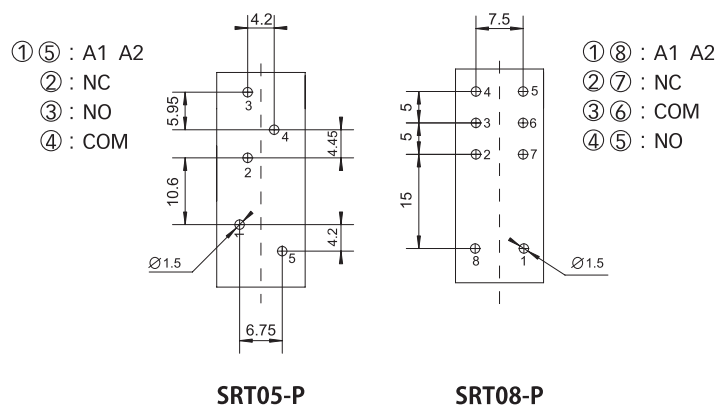
Оптимальны для решений в реализации дистанционного управления, в системах производства и обработки, упаковки, транспортировки, тестирования, складирования и многих других видах оборудования и автоматизированных системах управления технологическими процессами.

Металлическая фиксирующая скоба
Надежная фиксация реле в контактной колодке.

LED индикатор
Красный цвет для катушек AC.
Зеленый цвет для катушек DC.

Катушка из электротехнической меди
Используется только качественный материал для намотки электромагнитных катушек. Стабильные параметры втягивания и отпускания катушки. Длительный срок службы - более 20 миллионов циклов.

Контактные выводы из серебряного сплава
Выводы реле изготовлены из высококачественного серебряного сплава. Надежный контакт, высокая электропроводность.

Контакты из серебряного сплава
Обладают низким контактным сопротивлением, высокой электропроводностью и теплопроводностью. Значительно продлевают срок службы изделия и обладают более стабильными рабочими характеристиками.



Реле

+



Цоколь

=



Комплект реле

RKM □ □ □ □

Опции:

L: со светодиодом
LD: со светодиодом и диодом (A1-,A2+)
LD1: со светодиодом и диодом (A1+,A2-)

Код катушки:

Код катушки	006	012	024	048	110	220	
Напряжение DC	6	12	24	48	110	220	
Код катушки	506	524	536	548	615	730	880
Напряжение AC	6	24	36	48	115	230	380

Выводы:

O: втычные

Контакты:

2C: 2CO
3C: 3CO
4C: 4CO

Серия реле

Технические характеристики

	Конфигурация	2C/3C (2CO, 3CO)	4C (4CO)
Характеристики контактов	In/Un Резистивная нагрузка	5A/250VAC, 30VDC	3A/250VAC, 30VDC
	нагрузки Индуктивная нагрузка	1/3HP, 240VAC	1/6HP, 240VAC
	Макс. коммутируемая мощность	1250VA, 150W	750VA, 90W
	Мин. коммутируемая мощность	170mW(17V/10mA)	
	Сопротивление контакта	≤50mΩ	
	Материал	AgSnO ₂	
	Электрический ресурс (110%Un, 55°C)	≥10 x 10 ⁴ циклов (1800 цикл/ч)	
	Механический ресурс	≥2000 x 10 ⁴ циклов (18000 цикл/ч)	
	Напряжение втягивания (23°C)	DC: ≤75% (Un), AC: ≤80% 50/60Hz (Un)	
	Напряжение отпускания (23°C)	DC: ≥10% (Un), AC: ≥30% 50/60Hz (Un)	
	Макс. напряжение (23°C)	110% (Un)	
	Сопротивление изоляции	≥500MΩ (500VDC)	
Рабочая мощность катушки	DC (W)	~0.9	
	AC (VA)	~1.2	
	Время срабатывания (Un)	≤20ms	
	Время возврата (Un)	≤20ms	
Напряжение пробоя	между открытыми контактами	1000VAC/1min (ток утечки 1mA)	
	между полюсами	2000VAC/1min (ток утечки 1mA)	
	между катушкой и контактами	2000VAC/1min (ток утечки 1mA)	
Данные изоляции в соотв. с IEC 60664 UL840	Номинальное напряжение изоляции	250VAC	
	Степень загрязнения	3	2
	Категория перенапряжения	III	II
	Номинальное ударное напряжение (1.2/50μсек.)	4000V	
	Степень защиты корпуса	IP50	
	Условия хранения (температура/влажность)	-55~+85°C/ ≤85% отн. вл-ти	
	Условия работы (температура/влажность)(без конденсата)	-55~+70°C/5%~85% отн. вл-ти	
	Атмосферное давление	86~106KPa	
	Ударопрочность	10G (ударный импульс полуволны:11ms)	
	Устойчивость к вибрациям	10~55H двойная амплитуда:1.0mm	
	Монтаж	Для монтажа в колодках	
	Вес изделия	~35g	

Технические характеристики катушки (23°C)

Код катушки	006	012	024	048	110	220	
Номинальное напряжение, VDC	6	12	24	48	110	220	
Сопротивление катушки, Ω	40	180	640	2600	13000	42000	
Код катушки	506	524	536	548	615	730	880
Номинальное напряжение, VAC	6	24	36	48	115	230	380
Сопротивление катушки, Ω	11.5	180	370	640	4430	16500	42000

Допуск сопротивления катушки: ($U_n \leq 110VDC$) $\pm 10\%$; ($U_n > 110VDC$) $\pm 15\%$

Технические характеристики контактов

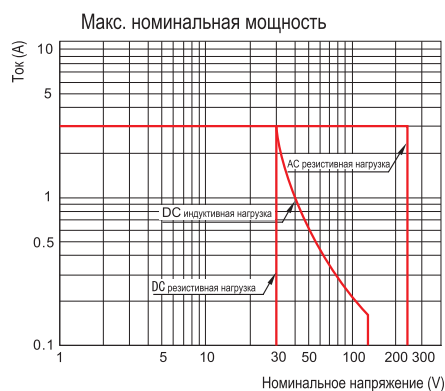
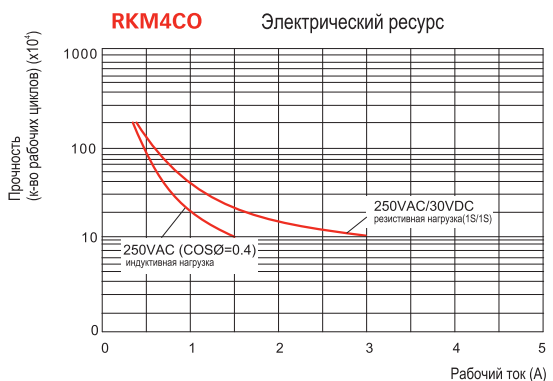
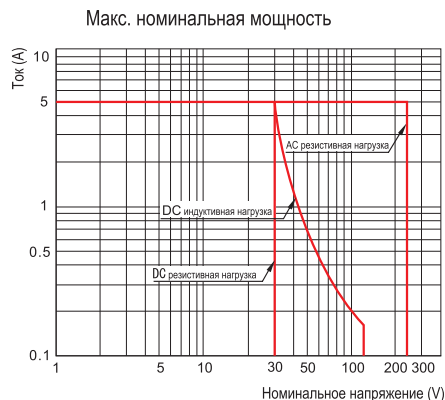
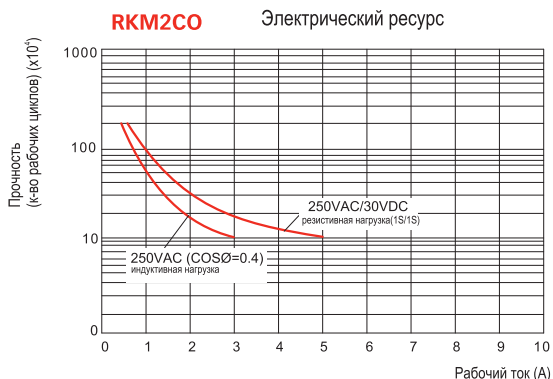

Габаритные размеры (mm)

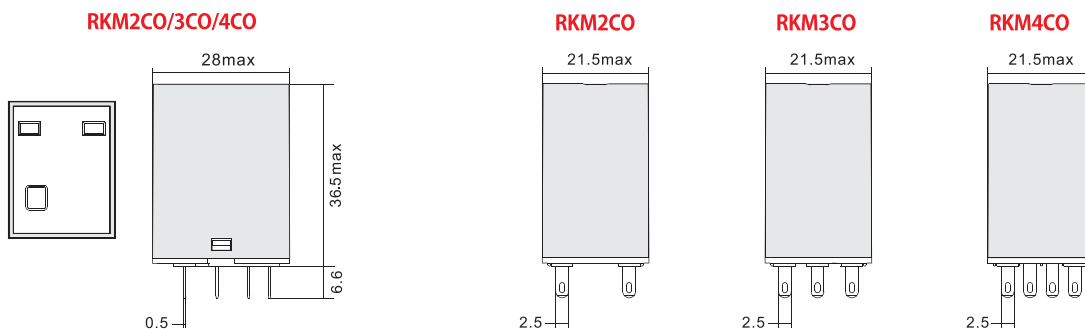

Схемы подключения

RKM2CO

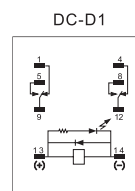
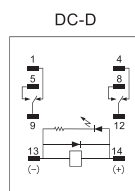
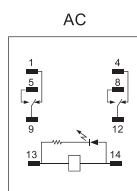
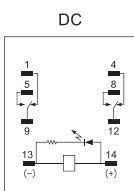
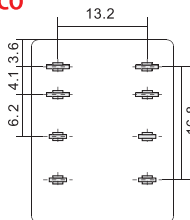

RKM3CO

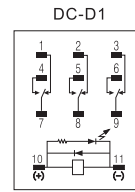
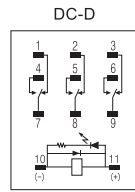
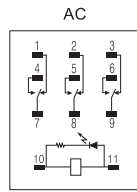
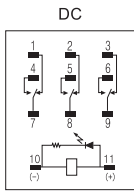
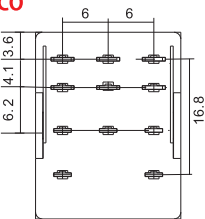

RKM4CO

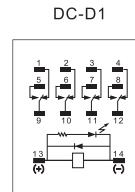
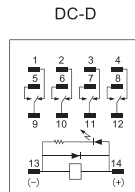
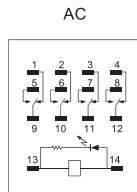
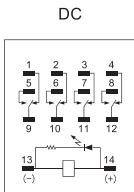
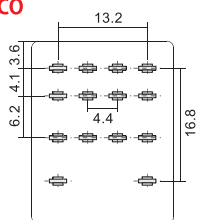

Технические характеристики



SYF08A-E



SYF14A-E



Тип			SYF08A-E	SYF11A-E	SYF14A-E
Номинальная нагрузка	Ток	A	10	7	7
	Напряжение	V	300		
Диэлектрическая прочность		V/min	2000		
Максимальный момент затяжки		Nm	1.0		
Сечение провода		AWG/mm ²	20-14/0.5-2.5		
Температура окружающей среды		°C	-40~+85		
Вес изделия		g	37	56	57

Таблица подбора реле и аксессуаров

Кодовка	Фиксатор
SYF08A-E	<p>SY36S</p>
SYF11A-E	
SYF14A-E	

Габаритные размеры (мм)



Схема коммутации



Технические характеристики

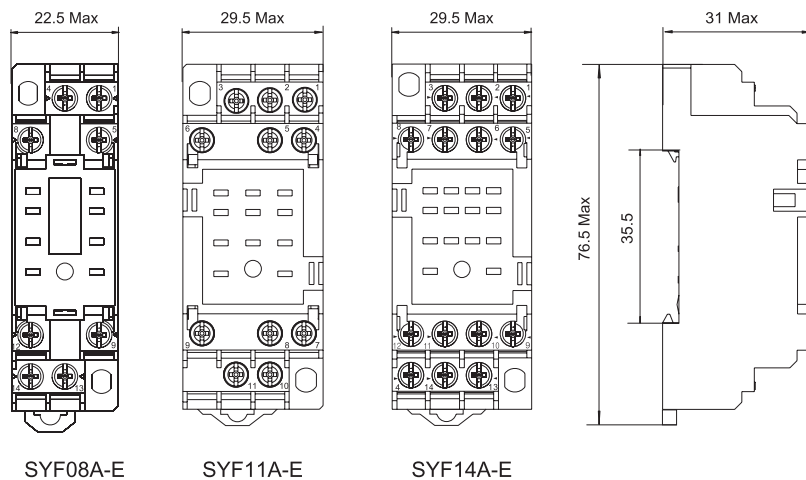
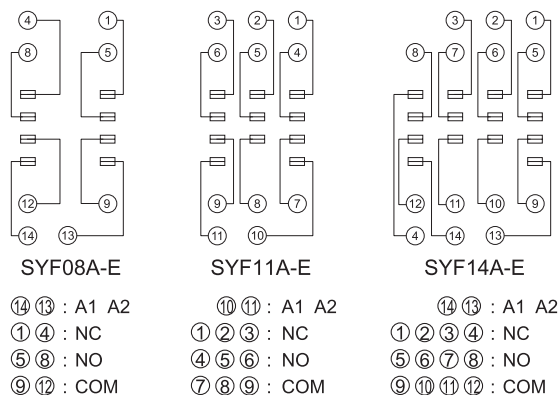

SYF08A



SYF14A



Тип			SYF08A	SYF11A	SYF14A
Номинальная нагрузка	Ток	A	10	7	7
	Напряжение	V	300		
Диэлектрическая прочность		V/min	2000		
Максимальный момент затяжки		Nm	1.0		
Сечение провода		AWG/mm ²	20-14/0.5-2.5		
Температура окружающей среды		°C	-40~+85		
Вес изделия		g	34	47	56

Таблица подбора реле и аксессуаров

Колодка	Фиксатор
SYF08A	 SY36S
SYF11A	
SYF14A	

Габаритные размеры (мм)



Схема коммутации



Руководство выбора промышленных реле

RKE Миниатюрное реле общего назначения

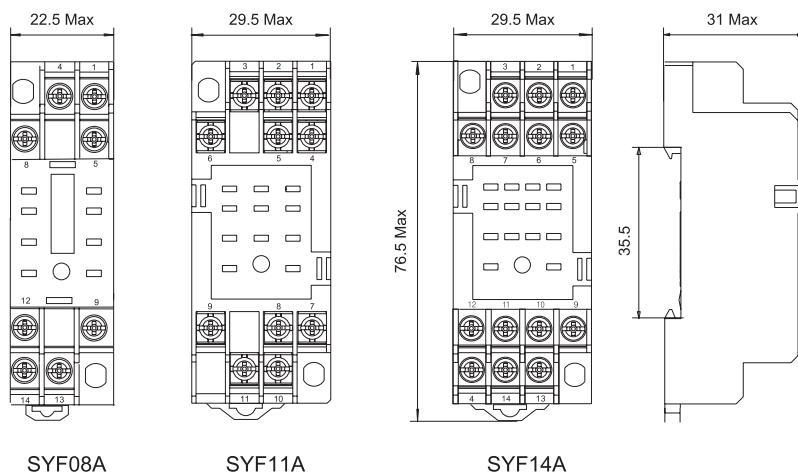
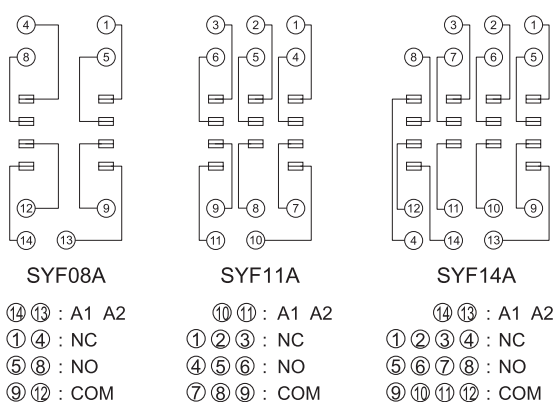
- Высокая коммутационная способность 2CO 7A; 4CO 5A.
- Двойной светодиод (неполяризованный DC).
- Блокируемая тест-кнопка и механический индикатор. Красная тест-кнопка - катушка AC, синяя - катушка DC.
- Соответствуют директиве RoHs.



LED индикатор

Красный цвет для катушек AC.
Зеленый цвет для катушек DC.

Нажимная тест-кнопка

Функция тестирования -
удобство для отладки
в процессе монтажа.

Пластиковый фиксатор

Функция выталкивания.
Надежная фиксация реле в
контактной колодке.

Модули AMD

Дополнительные модули
индикации/защиты.

Гребневая перемычка

Быстрое и простое решение для
подключения катушек нескольких реле

Контактные выводы из серебряного сплава

Выводы реле изготовлены из
высококачественного
серебряного сплава.
Надежный контакт, высокая
электропроводность



Контакты из серебряного сплава

Обладают низким контактным сопротивлением, высокой электропроводностью и теплопроводностью. Значительно продлевают срок службы изделия и обладают более стабильными рабочими характеристиками.

Шильдик для маркировки

Простая и четкая
идентификация.





Реле

+



Цоколь

=



Комплект реле

RKE □ □ □ □

Опции:

- LT: Светодиод + тестовая кнопка
- LTD: Светодиод + тестовая кнопка + диод (A1-,A2+)
- LTD1: Светодиод + тестовая кнопка + диод (A1+,A2-)
- LTA: Светодиод + тестовая кнопка +позолоченные контакты

Код катушки:

Код катушки	006	012	024	048	110	220	
Напряжение DC	6	12	24	48	110	220	
Код катушки	506	524	536	548	615	730	880
Напряжение AC	6	24	36	48	115	230	380

Выводы:

O: втычные

Контакты:

2C: 2CO

4C: 4CO

Серия реле

Технические характеристики

Характеристики контактов	Конфигурация	2C (2CO)	4C (4CO)
		In/Un	7A/250VAC, 30VDC
	Резистивная нагрузка	7A/250VAC, 30VDC	5A/250VAC, 30VDC
	нагрузки Индуктивная нагрузка	1/6HP, 240VAC	1/6HP, 240VAC
	Макс. коммутируемая мощность	1750VA, 210W	1250VA, 150W
	Мин. коммутируемая мощность	170mW(17V/10mA)	
	Сопротивление контакта	≤50mΩ	
	Материал	AgSnO ₂	
	Электрический ресурс (110%Un,55°C)	≥20 x 10 ⁴ (1800 цикл/ч)	
	Электрический ресурс (норм.темп-ра)	≥40 x 10 ⁴ (360 цикл/ч)	
	Механический ресурс	≥2000 x 10 ⁴ (18000 цикл/ч)	
	Напряжение втягивания (23°C)	DC:≤75% (Un), AC≤80% 50/60Hz (Un)	
	Напряжение отпускания (23°C)	DC:≥10% (Un), AC:≥30% 50/60Hz (Un)	
	Макс. напряжение (23°C)	110% (Un)	
	Сопротивление изоляции	≥500MΩ (500VDC)	
	Рабочая мощность катушки	DC (W) ~0.9 AC (VA) ~1.2	
	Время срабатывания (Un)	≤20ms	
	Время возврата (Un)	≤20ms	
	Напряжение пробоя	1000VAC/1min (ток утечки 1mA) 2000VAC/1min (ток утечки 1mA) 2000VAC/1min (ток утечки 1mA)	
	Данные изоляции	Номинальное напряжение изоляции 250VAC	
	в соотв. с IEC 60664	Степень загрязнения 3	
	UL840	Категория перенапряжения III	
	Номинальное ударное напряжение (1.2/50μсек.)	4000V	
	Степень защиты корпуса	IP50	
	Условия хранения (температура/влажность)	-55~+85°C/ ≤85% отн. вл-ти	
	Условия работы (температура/влажность)(без конденсата)	-55~+70°C/5%~85% отн. вл-ти	
	Атмосферное давление	86~106KPa	
	Ударопрочность	10G (ударный импульс полуволны:11ms)	
	Устойчивость к вибрациям	10~55Н двойная амплитуда:1,0mm	
	Монтаж	Для монтажа в колодках	
	Вес изделия	~35g	

Технические характеристики катушки (23°C)

Код катушки	006	012	024	048	110	220	
Номинальное напряжение, VDC	6	12	24	48	110	220	
Сопротивление катушки, Ω	40	180	640	2600	13000	42000	
Код катушки	506	524	536	548	615	730	880
Номинальное напряжение, VAC	6	24	36	48	115	230	380
Сопротивление катушки, Ω	11.5	180	370	640	4430	16500	42000

Допуск сопротивления катушки: ($U_n \leq 110VDC$) $\pm 10\% \Omega$; ($U_n > 110VDC$) $\pm 15\% \Omega$

Технические характеристики контактов

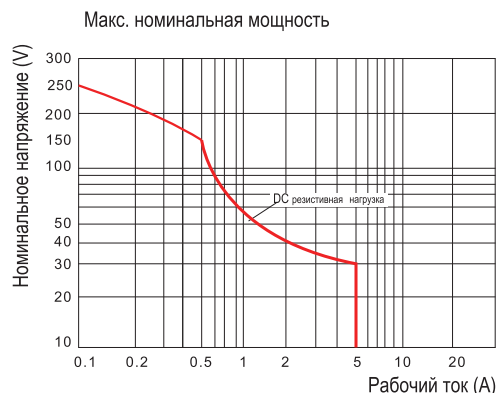
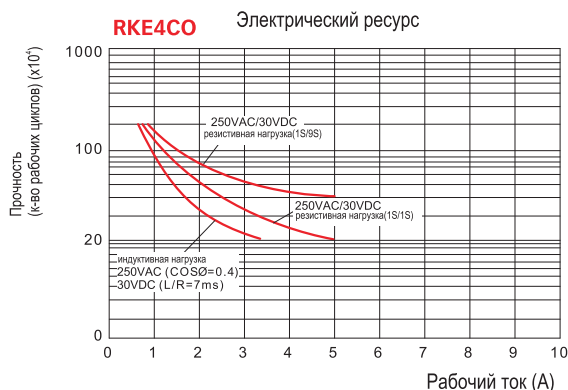
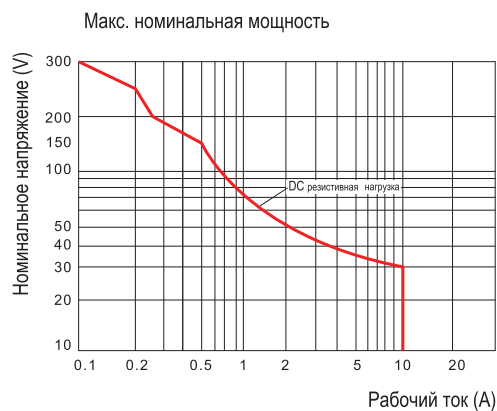
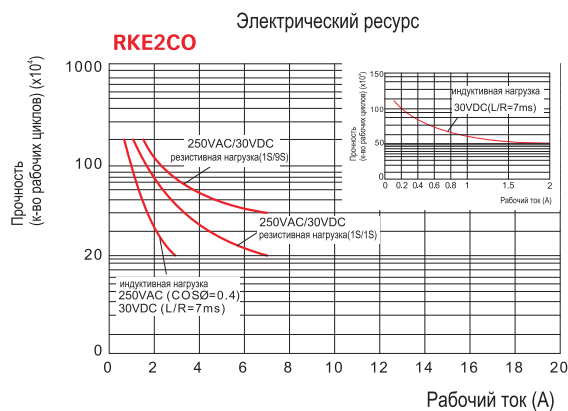

Примечание: Это типовые графики, фактический срок службы зависит от нагрузки, окружающей среды, рабочего цикла и т.д.

Габаритные размеры (mm)

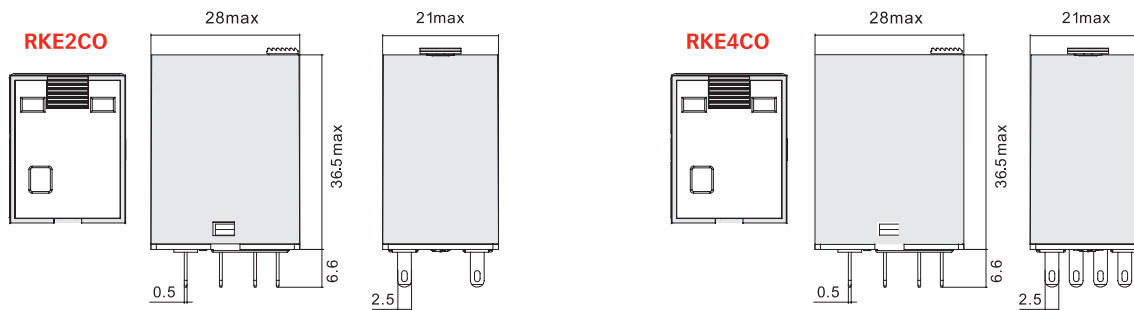

Схемы подключения

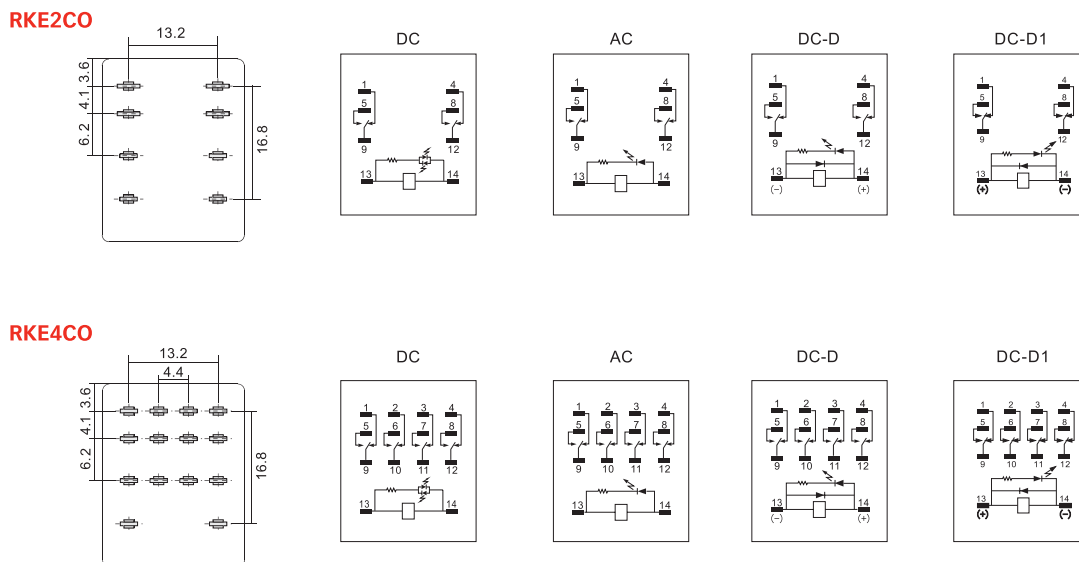



Relay

+



Socket

=



Relay module

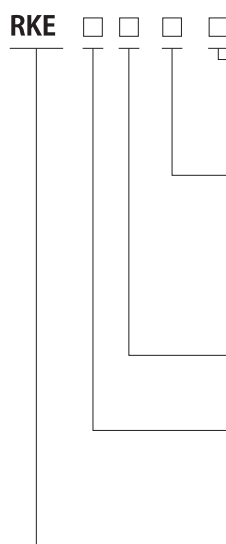

Опции:

LS: Светодиод + герметичный корпус
LSA: Светодиод + герметичный корпус +позолоченные контакты

Код катушки:

Код катушки	006	012	024	048	110	220	
Напряжение DC	6	12	24	48	110	220	
Код катушки	506	524	536	548	615	730	880
Напряжение AC	6	24	36	48	115	230	380

Выводы:

O: втычные

Контакты:

2C: 2CO

4C: 4CO

Серия реле



Влагостойкий



Пылезащитный



Маслостойкий



Степень защиты

- Высокая производительность в сложных условиях эксплуатации - в местах с высокой влажностью, подверженных воздействию пыли и масел
- $IP62$
- Высокая коммутационная способность 2CO 7A; 4CO 5A
- Двойной светодиод (неполяризованный DC)
- Соответствуют директиве RoHS

Технические характеристики

Конфигурация		2C (2CO)	4C (4CO)
Характеристики контактов	In/Un Резистивная нагрузка	7A/250VAC, 30VDC	5A/250VAC, 30VDC
	нагрузки Индуктивная нагрузка	1/6HP, 240VAC	
Характеристики контактов	Макс. коммутируемая мощность	1750VA, 210W	1250VA, 150W
	Мин. коммутируемая мощность	170mW(17V/10mA)	
	Сопротивление контакта	$\leq 50m\Omega$	
	Материал	AgSnO ₂	
	Электрический ресурс (110%Un,55°C)	$\geq 20 \times 10^4$ (1800 цикл/ч)	
	Электрический ресурс (норм.темп-ра)	$\geq 40 \times 10^4$ 360 цикл/ч)	
	Механический ресурс	$\geq 2000 \times 10^4$ (18000 цикл/ч)	
	Напряжение срабатывания (23°C)	DC: $\leq 75\%$ (Un), AC: $\leq 80\%$ 50/60Hz (Un)	
Напряжение отпускания (23°C)	DC: $\geq 10\%$ (Un), AC: $\geq 30\%$ 50/60Hz (Un)		
Макс. напряжение (23°C)	110% (Un)		
Сопротивление изоляции	$\geq 500M\Omega$ (500VDC)		
Рабочая мощность катушки	DC (W)	~0.9	
	AC (VA)	~1.2	
Время срабатывания (Un)	$\leq 20ms$		
Время возврата (Un)	$\leq 20ms$		
Напряжение пробоя	между открытыми контактами	1000VAC/1min (ток утечки 1mA)	
	между полюсами	2000VAC/1min (ток утечки 1mA)	
	между катушкой и контактами	2000VAC/1min (ток утечки 1mA)	
Данные изоляции в соотв. с IEC 60664	Номинальное напряжение изоляции	250VAC	
	Степень загрязнения	3	2
UL840	Категория перенапряжения	III	
Номинальное ударное напряжение (1.2/50μсек.)	4000V		
Степень защиты корпуса	IP62		
Условия хранения (температура/влажность)	-20~+85°C/ $\leq 85\%$ отн. вл-ти		
Условия работы (температура/влажность)(без конденсата)	-55~+70°C/5%~85% отн. вл-ти		
Атмосферное давление	86~106KPa		
Ударопрочность	10G (ударный импульс полуволны:11ms)		
Устойчивость к вибрациям	10~55Н двойная амплитуда:1.0mm		
Монтаж	Для монтажа в колодках		
Вес изделия	~35g		

Руководство выбора промышленных реле

RKE-LS

Герметичное реле общего назначения

Технические характеристики катушки (23°C)

Код катушки	006	012	024	048	110	220	
Номинальное напряжение, VDC	6	12	24	48	110	220	
Сопротивление катушки, Ω	40	180	640	2600	13000	42000	
Код катушки	506	524	536	548	615	730	880
Номинальное напряжение, VAC	6	24	36	48	115	230	380
Сопротивление катушки, Ω	11.5	180	370	640	4430	16500	42000

Допуск сопротивления катушки: ($U_n \leq 110VDC$) $\pm 10\%$; ($U_n > 110VDC$) $\pm 15\%$

Технические характеристики контактов

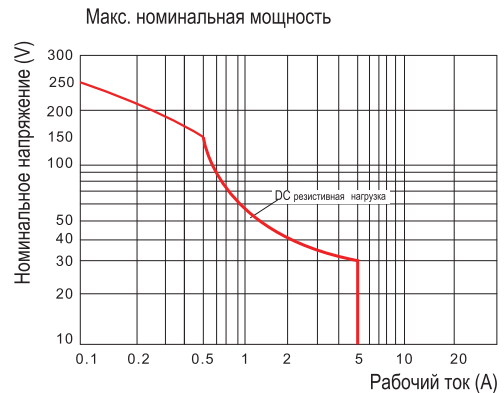
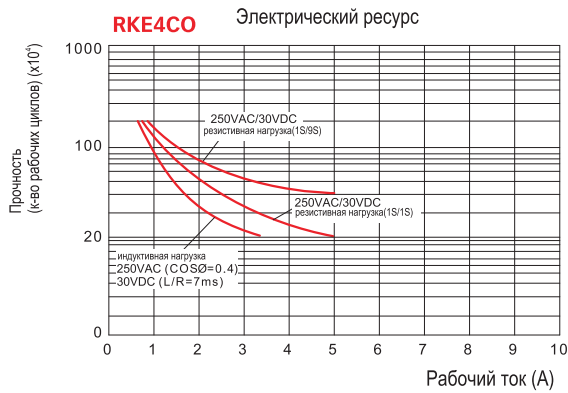
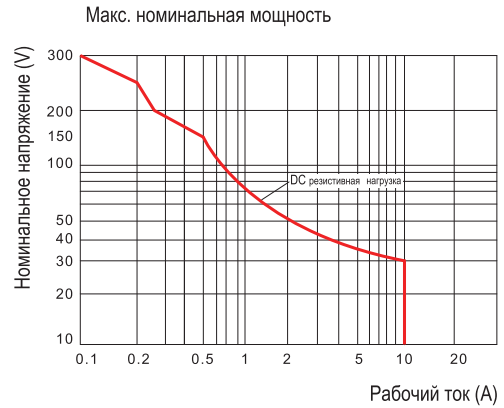
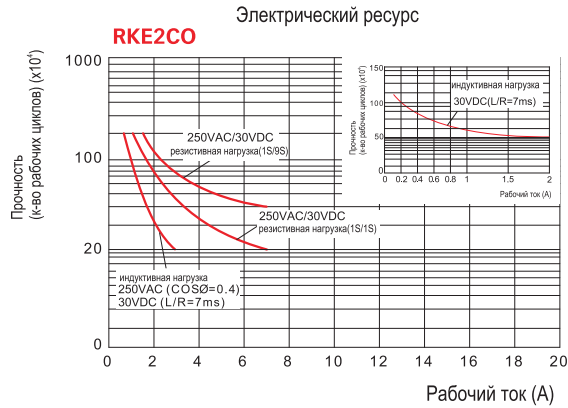

Габаритные размеры (mm)

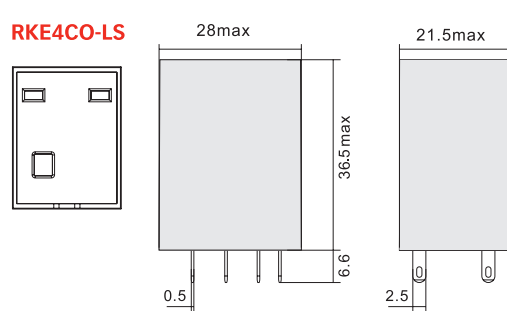
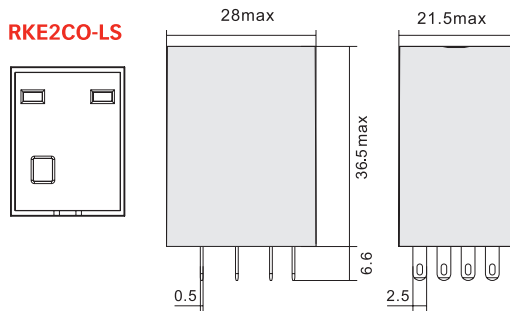

Схемы коммутации

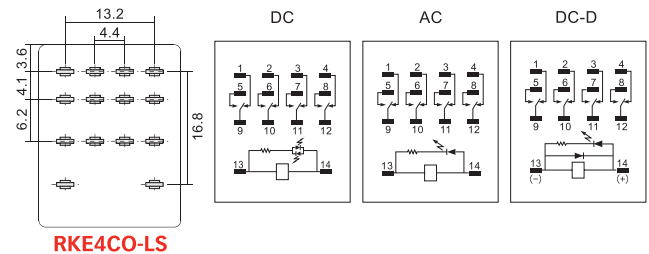
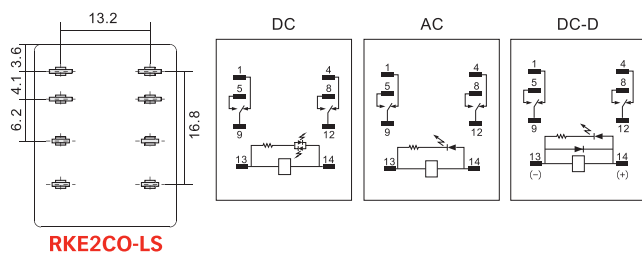

SYF08A-E & SYF11A-E & SYF14A-E



Цоколи для RKE

Технические характеристики



SYF08A-E



SYF14A-E



Тип			SYF08A-E	SYF11A-E	SYF14A-E
Номинальная нагрузка	Ток	A	10	7	7
	Напряжение	V	300		
Диэлектрическая прочность		V/min	2000		
Максимальный момент затяжки		Nm	1.0		
Сечение провода		AWG/mm ²	20-14/0.5-2.5		
Температура окружающей среды		°C	-40~+85		
Вес изделия		g	37	56	57

Аксессуары

Колodka Фиксатор

SYF08A-E

SYF11A-E

SYF14A-E



SY36S

Габаритные размеры (мм)

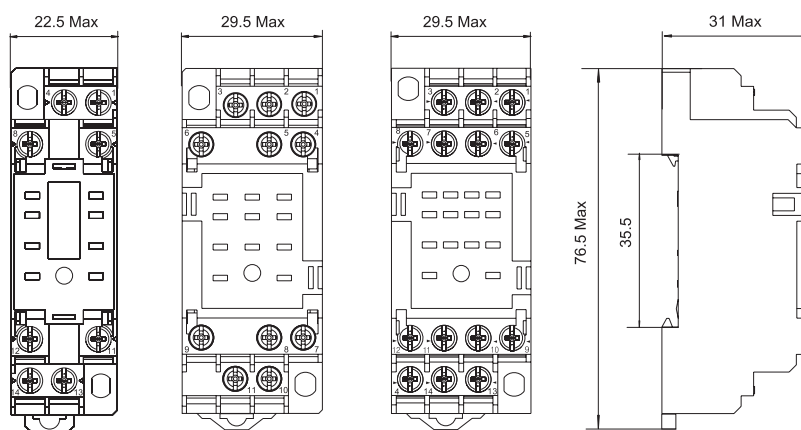

SYF08A-E

SYF11A-E

SYF14A-E

Схема подключения

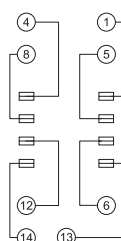

SYF08A-E

⑭ ⑬ : A1 A2
① ④ : NC
⑤ ⑧ : NO
⑨ ⑫ : COM

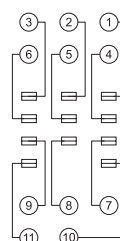

SYF11A-E

⑩ ⑪ : A1 A2
① ② ③ : NC
④ ⑤ ⑥ : NO
⑦ ⑧ ⑨ : COM

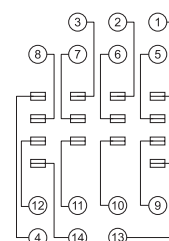

SYF14A-E

⑭ ⑬ : A1 A2
① ② ③ ④ : NC
⑤ ⑥ ⑦ ⑧ : NO
⑨ ⑩ ⑪ ⑫ : COM

Технические характеристики



SYF08A



SYF14A



Тип			SYF08A	SYF11A	SYF14A
Номинальная нагрузка	Ток	A	10	7	7
	Напряжение	V	300		
Диэлектрическая прочность		V/min	2000		
Максимальный момент затяжки		Nm	1.0		
Сечение провода		AWG/mm ²	20-14/0.5-2.5		
Температура окружающей среды		°C	-40~+85		
Вес изделия		g	34	47	56

Аксессуары	
Колодка	Фиксатор
SYF08A	<p>SY36S</p>
SYF11A	
SYF14A	

Габаритные размеры (мм)



Схема подключения



Технические характеристики

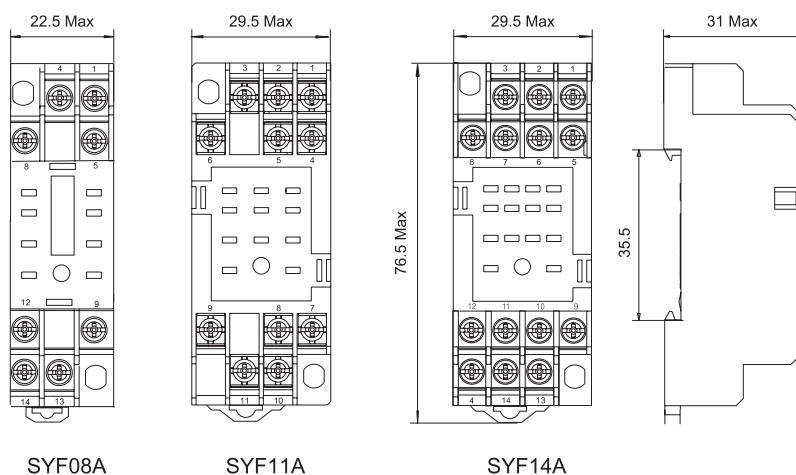
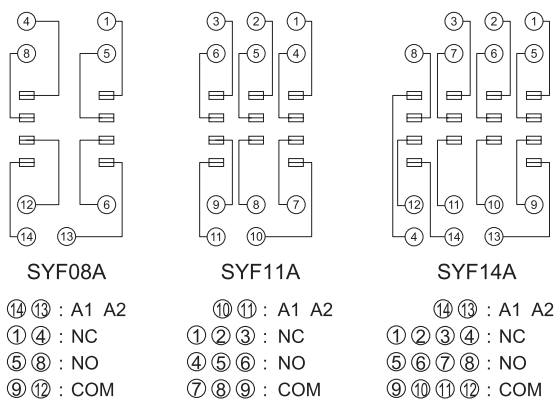

SKB08-E



SKB14-E



Тип			SKB08-E	SKB14-E
Номинальная нагрузка	Ток	A	12	10
	Напряжение	V	300	
Диэлектрическая прочность	между катушкой и контактами	V/min	4000	
	между контактами	V/min	2500	
Максимальный момент затяжки		Nm	1.0	
Сечение провода		AWG/mm ²	20-14/0.5-2.5	
Температура окружающей среды		°C	-40~+85	
Вес изделия		g	50	56

Аксессуары

Колодка	Фиксатор	Фиксатор	Шильдик	Модуль
SKB08-E				
SKB14-E	SK36F	SK36M	SK4P	AMD

Габаритные размеры (mm)



Схема подключения



Технические характеристики

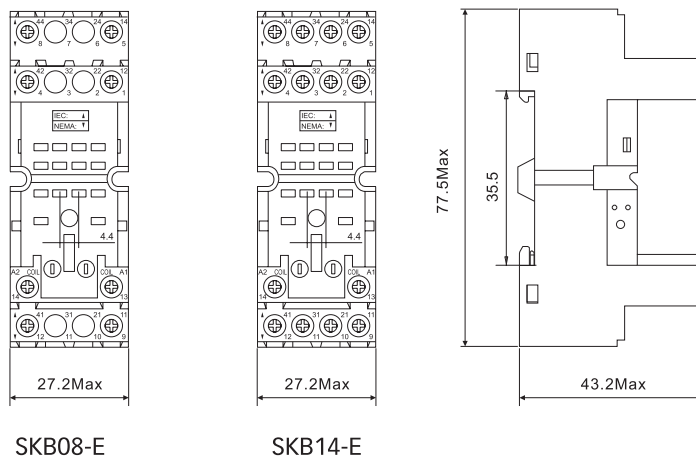
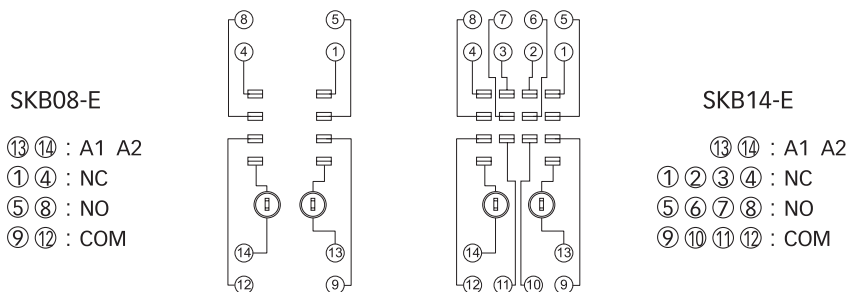

SKC08-E



SKC14-E



Тип			SKC08-E	SKC11-E	SKC14-E
Номинальная нагрузка	Ток	A	12	10	10
	Напряжение	V	300		
Диэлектрическая прочность	между катушкой и контактами	V/min	4000		
	между контактами	V/min	2500		
Максимальный момент затяжки		Nm	1.0		
Сечение провода		AWG/mm ²	20-14/0.5-2.5		
Температура окружающей среды		°C	-40~+85		
Вес изделия		g	50	56	62

Аксессуары

Колодка	Фиксатор	Фиксатор	Шильдик	Модуль
SKC08-E				
SKC11-E				
SKC14-E	SK36F	SK36M	SK4P	AMD

Габаритные размеры (mm)



Схема подключения



Технические характеристики

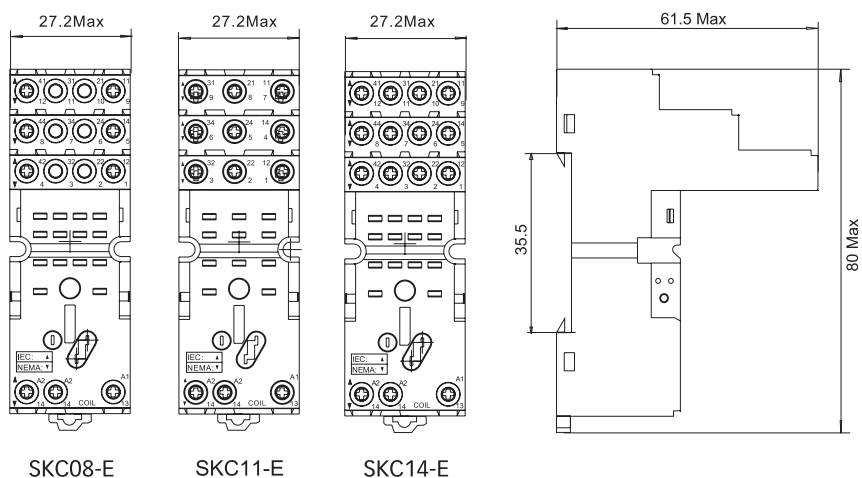
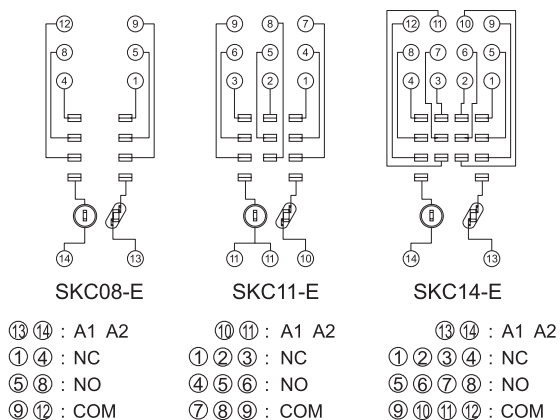

SKC08-ST



SKC14-ST



Тип			SKC08-ST	SKC14-ST
Номинальная нагрузка	Ток	A	12	8
	Напряжение	V	300	
Диэлектрическая прочность	между катушкой и контактами	V/min	4000	
	между контактами	V/min	2500	
Максимальный момент затяжки		Nm	-	
Сечение провода		AWG/mm ²	20-16/0.5-1.5	
Температура окружающей среды		°C	-40~+85	
Вес изделия		g	80	80

Аксессуары

Колодка	Фиксатор	Шильдик	Модуль	Шинка
SKB08-E				
SKB14-E	SK36F	SK4P	AMD	ST01CC

Габаритные размеры (мм)



Схема подключения



Технические характеристики

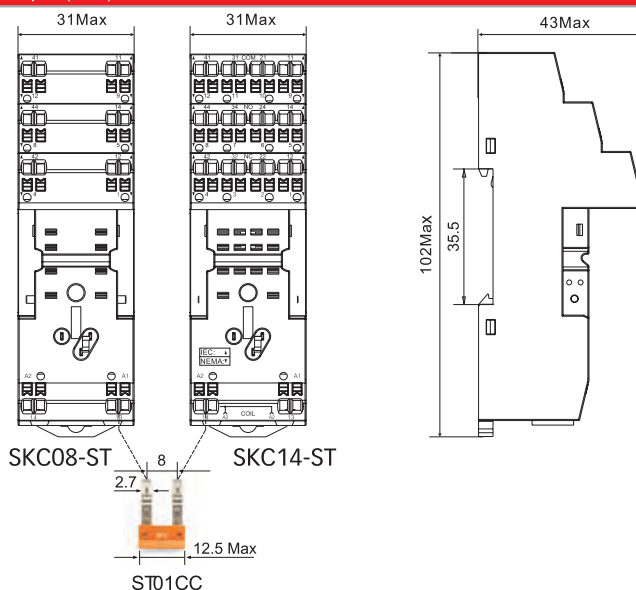
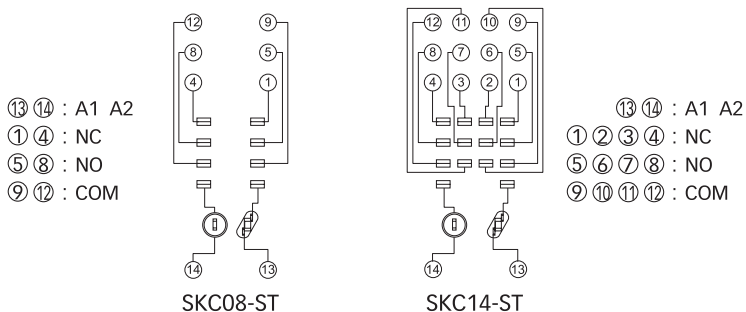

SKF08-E

SKF14-E



Тип			SKF08-E	SKF14-E
Номинальная нагрузка	Ток	A	12	10
	Напряжение	V	300	
Диэлектрическая прочность	V/min		2500	
Максимальный момент затяжки	Nm		1.0	
Сечение провода	AWG/mm ²		20-14/0.5-2.5	
Температура окружающей среды	°C		-40~+85	
Вес изделия	g		35	45
Аксессуары				
Колодка	Фиксатор	Шильдик	Модуль	
SKF08-E			-	
SKF14-E	 SK36M	 SK2P	 AMD	

Габаритные размеры (mm)



Схема подключения



SKF08-E
 ⑬ ⑭ : A1 A2
 ① ④ : NC
 ⑤ ⑧ : NO
 ⑨ ⑫ : COM

SKF14-E
 ⑬ ⑭ : A1 A2
 ① ② ③ ④ : NC
 ⑤ ⑥ ⑦ ⑧ : NO
 ⑨ ⑩ ⑪ ⑫ : COM

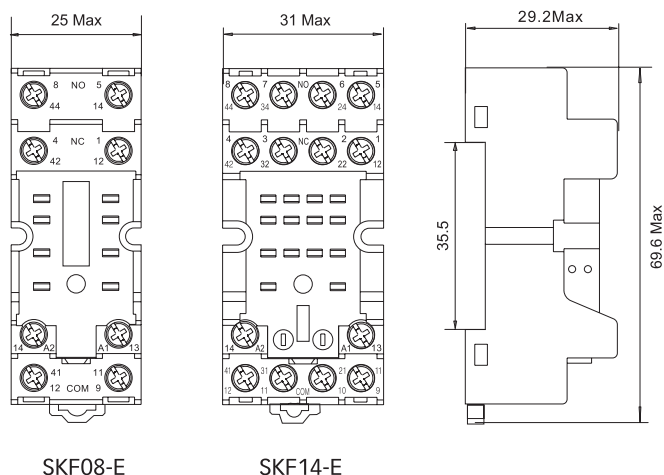
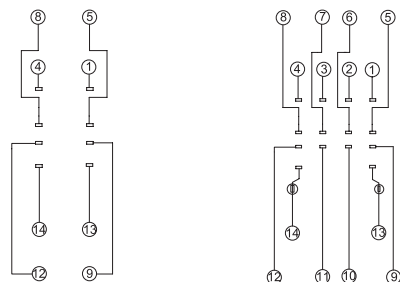
Технические характеристики



SKF14-A



Тип			SKF14-A
Номинальная нагрузка	Ток	A	10
	Напряжение	V	300
Диэлектрическая прочность	V/min		2500
Максимальный момент затяжки	Nm		1.0
Сечение провода	AWG/mm ²		20-14/0.5-2.5
Температура окружающей среды	°C		-40~+85
Вес изделия	g		42.9

Аксессуары

Колodka	Фиксатор	Шильдик	Модуль
SKF14-A	 SK36M	 SK2P	 AMD

Габаритные размеры (мм)



Схема подключения



Технические характеристики

SY08-P

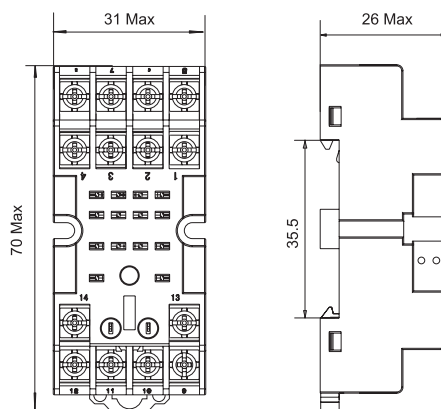
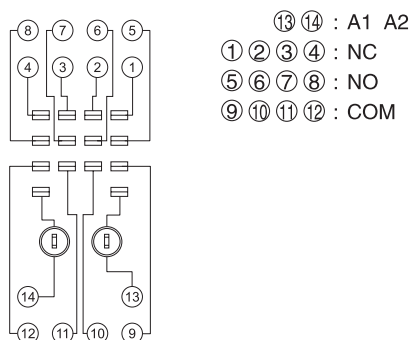

SY14-P



Тип			SY08-P	SY14-P
Номинальная нагрузка	Ток	A	10	6
	Напряжение	V	300	
Диэлектрическая прочность		V/min	2000	
Температура окружающей среды		°C	-40~+85	
Вес изделия		g	7	7
Аксессуары				
Колодка	Фиксатор			
SY08-P	 SY36M			
SY14-P				

Габаритные размеры (mm)



Схема подключения



Руководство выбора промышленных реле

RKF Миниатюрное реле общего назначения

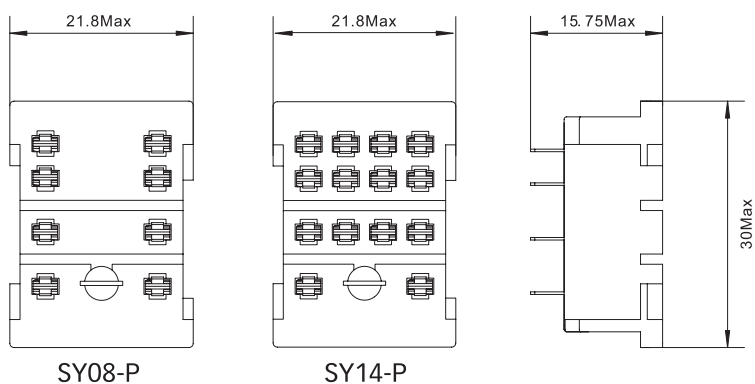
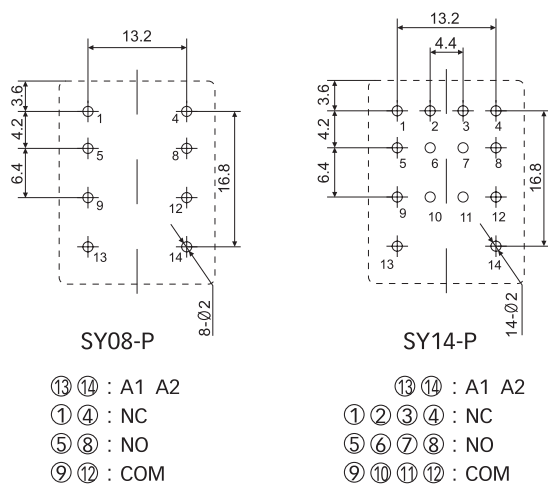
- Высокая коммутационная способность 2CO 12A; 4CO 6A.
- Двойной светодиод (неполяризованный DC).
- Блокируемая тест-кнопка и механический индикатор. Красная тест-кнопка - катушка AC, синяя - катушка DC.
- Соответствуют директиве RoHs.
- Позолоченные контакты (опция).

Пластиковый фиксатор

Функция выталкивания.
Надежная фиксация реле в контактной колодке.

Нажимная тест-кнопка

Функция тестирования -
удобство для отладки
в процессе монтажа.

LED индикатор

Красный цвет для катушек AC.
Зеленый цвет для катушек DC.

Модули AMD

Дополнительные модули
индикации/защиты.

Контактные выводы из серебряного сплава

Выводы реле изготовлены из высококачественного серебряного сплава.
Надежный контакт, высокая электропроводность

Контакты из серебряного сплава

Обладают низким контактным сопротивлением, высокой электропроводностью и теплопроводностью.
Значительно продлевают срок службы изделия и обладают более стабильными рабочими характеристиками.

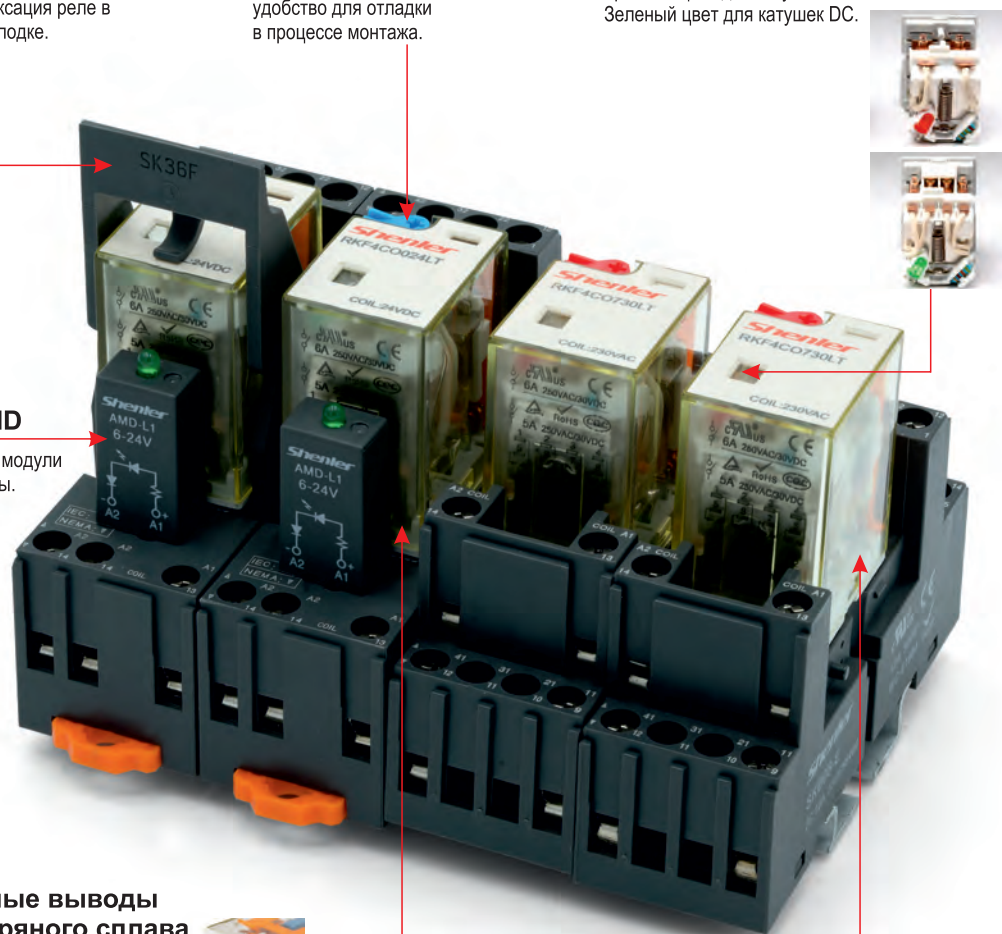

Руководство выбора промышленных реле

RKF Миниатюрное реле общего назначения



Реле

+



Цоколь

=



Комплект реле

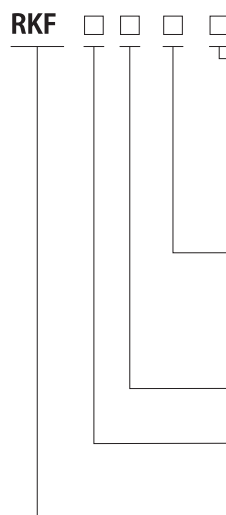

Опции:

- LT: Светодиод + тестовая кнопка
- LTD: Светодиод + тестовая кнопка + диод (A1-,A2+)
- LTD1: Светодиод + тестовая кнопка + диод (A1+,A2-)
- LTA: Светодиод + тестовая кнопка +позолоченные контакты
- LTDA: Светодиод + тестовая кнопка + диод +позолоченные контакты
- ★ LTMQ: Светодиод + тестовая кнопка + катушка 220VDC с коэффициентом срабатывания в диапазоне 0,6...0,65Un

Код катушки:

Код катушки	006	012	024	048	110	220	
Напряжение DC	6	12	24	48	110	220	
Код катушки	506	524	536	548	615	730	880
Напряжение AC	6	24	36	48	115	230	380

Выводы:

O: втычные

Контакты:

2C: 2CO

4C: 4CO

Серия реле

втычные

Технические характеристики

Характеристики контактов	Конфигурация	2C (2CO)	4C (4CO)
		In/Un	12A/250VAC, 30VDC
нагрузки	Резистивная нагрузка	1/3HP, 240VAC	1/6HP, 240VAC
	Индуктивная нагрузка	3000VA, 360W	1500VA, 180W
	Макс. коммутируемая мощность	170mW(17V/10mA); LTA:50mW(5V/10mA)	
	Мин. коммутируемая мощность	≤50mΩ	
	Сопротивление контакта	AgSnO ₂	
	Материал	Электрический ресурс (110%Un,55°C) ≥20 x 10 ⁴ (1800 цикл/ч)	
	Электрический ресурс (норм.темп-ра)	≥40 x 10 ⁴ 360 цикл/ч)	
	Механический ресурс	≥2000 x 10 ⁴ (18000 цикл/ч)	
	Напряжение втягивания (23°C)	DC:≤75% (Un), AC:≤80% 50/60Hz (Un)	
	Напряжение отпускания (23°C)	DC:≥10% (Un), AC:≥30% 50/60Hz (Un)	
	Макс. напряжение (23°C)	110% (Un)	
	Сопротивление изоляции	≥1000MΩ (500VDC)	
	Рабочая мощность катушки	DC (W) ~0.9	AC (VA) ~1.2
	Время срабатывания (Un)	≤20ms	
	Время возврата (Un)	≤20ms	
	Напряжение пробоя	между открытыми контактами 1000VAC/1min (ток утечки 1mA)	между полюсами 2000VAC/1min (ток утечки 1mA)
		между катушкой и контактами 2000VAC/1min (ток утечки 1mA)	
	Данные изоляции	Номинальное напряжение изоляции 250VAC	
	в соотв. с IEC 60664	Степень загрязнения 3	2
	UL840	Категория перенапряжения III	II
	Номинальное ударное напряжение (1.2/50μсек.)	4000V	
	Степень защиты корпуса	IP50	
	Условия хранения (температура/влажность)	-20~+85°C/ ≤85% отн. вл-ти	
	Условия работы (температура/влажность)(без конденсата)	-55~+70°C/5%~85% отн. вл-ти	
	Атмосферное давление	86~106KPa	
	Ударопрочность	10G (ударный импульс полуволны:11ms)	
	Устойчивость к вибрациям	10~55Hz двойная амплитуда:1,0mm	
	Монтаж	Для монтажа в колодках	
	Вес изделия	~35g	

★ Обеспечивает выполнение ограничительных функций по напряжению срабатывания реле в соответствии со следующими нормативными документами:
 - Отраслевой стандарт РФ в сфере Энергетики СО 34.35.302-2 006 «Инструкция по организации и производству работ в устройствах релейной защиты и электроавтоматики электростанций и подстанций» (п. 3.6.12.а);
 - Отраслевой стандарт ОАО «ФСК ЕЭС» СТО 56947007- 29.130.10.090-2 011 «Типовые технические требования к КРУЭ классов напряжения 110-500 кВ», пункт 3.7.1: Напряжение срабатывания реле, действие которых может привести к ложному срабатыванию коммутационных аппаратов (например, выходные реле защит, РКВ, РКО и т.д.), не менее 0,6Un.ном.

Технические характеристики катушки (23°C)

Код катушки	006	012	024	048	110	220	
Номинальное напряжение, VDC	6	12	24	48	110	220	
Сопротивление катушки, Ω	40	180	640	2600	13000	42000	
Код катушки	506	524	536	548	615	730	880
Номинальное напряжение, VAC	6	24	36	48	115	230	380
Сопротивление катушки, Ω	11.5	180	370	640	4430	16500	42000

Допуск сопротивления катушки: (Un ≤ 110VDC) ±10%Ω; (Un > 110VDC) ±15%Ω

Технические характеристики контактов

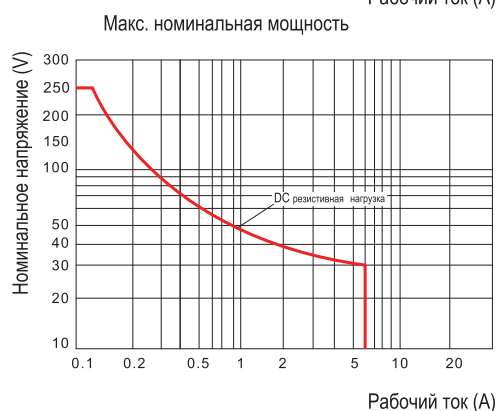
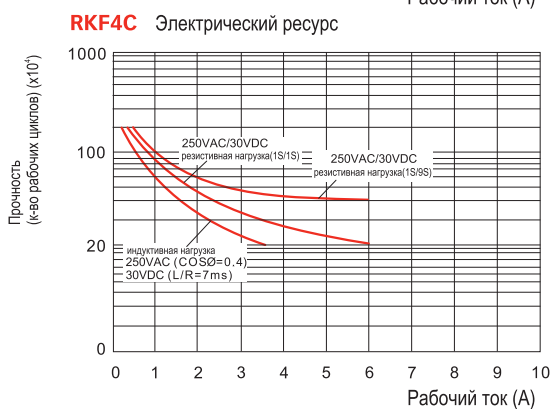
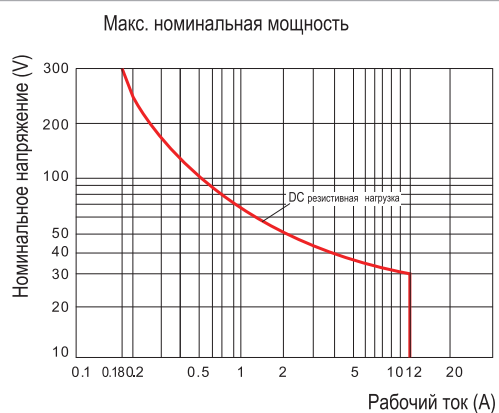
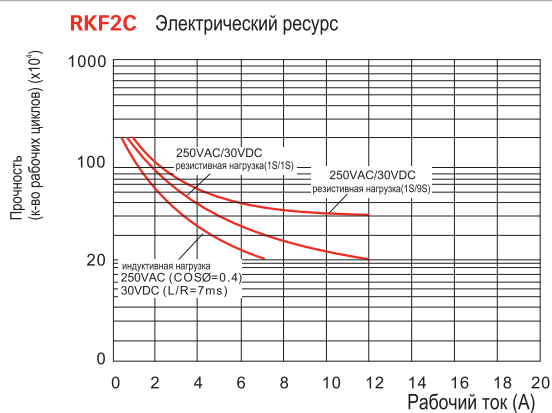

Руководство выбора промышленных реле

RKF Миниатюрное реле общего назначения

Габаритные размеры (мм)

RKF2CO

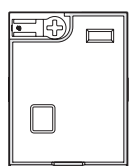
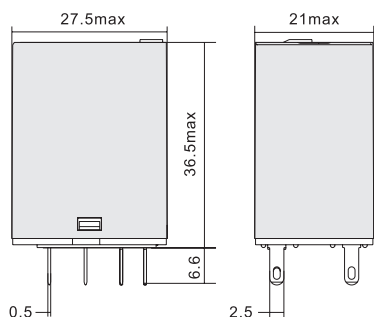

RKF4CO

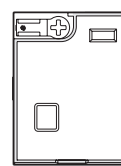
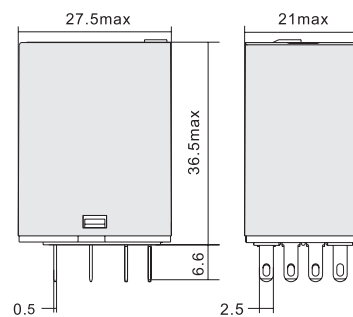

Схемы коммутации

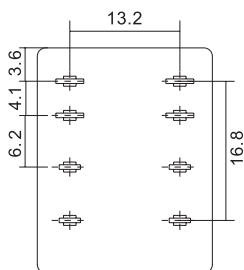

RKF2CO

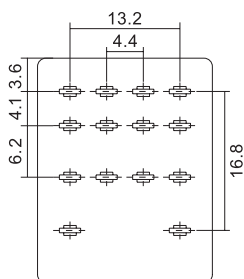
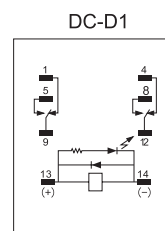
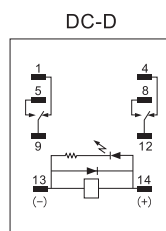
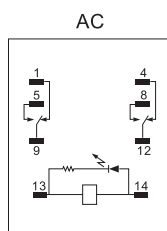
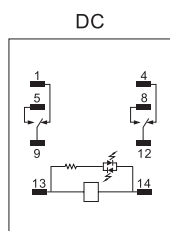

RKF4CO

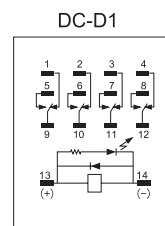
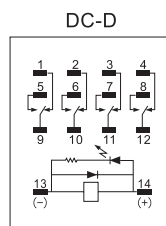
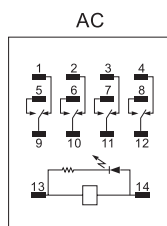
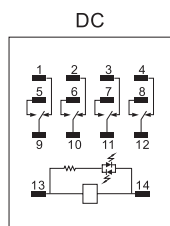

Технические характеристики



SKF08-E

SKF14-E



Тип			SKF08-E	SKF14-E
Номинальная нагрузка	Ток	A	12	10
	Напряжение	V	300	
Диэлектрическая прочность		V/min	2500	
Максимальный момент затяжки		Nm	1.0	
Сечение провода		AWG/mm ²	20-14/0.5-2.5	
Температура окружающей среды		°C	-40~+85	
Вес изделия		g	35	45

Аксессуары

Колодка	Фиксатор	Шильдик	Модуль
SKF08-E			-
SKF14-E	 SK36M	 SK2P	 AMD

Габаритные размеры (mm)



Схема подключения



SKF08-E
 ⑬ ⑭ : A1 A2
 ① ④ : NC
 ⑤ ⑧ : NO
 ⑨ ⑫ : COM

SKF14-E
 ⑬ ⑭ : A1 A2
 ① ② ③ ④ : NC
 ⑤ ⑥ ⑦ ⑧ : NO
 ⑨ ⑩ ⑪ ⑫ : COM

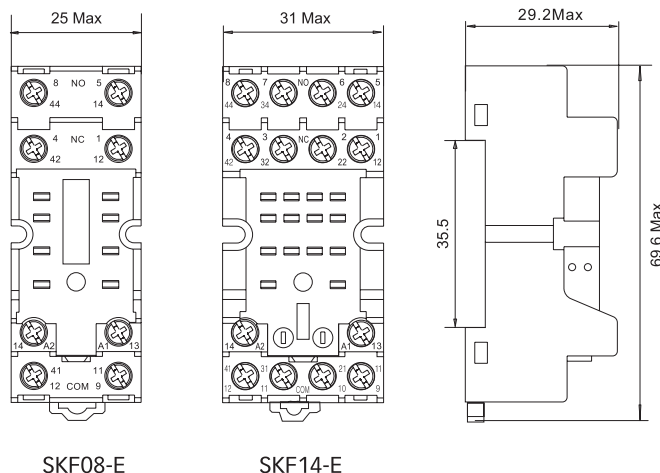
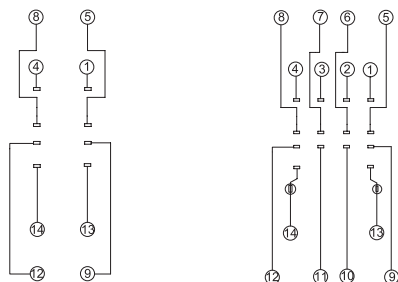
Технические характеристики



SKB08-E



SKB14-E



Тип			SKB08-E	SKB14-E
Номинальная нагрузка	Ток	A	12	10
	Напряжение	V	300	
Диэлектрическая прочность	между катушкой и контактами	V/min	4000	
	между контактами	V/min	2500	
Максимальный момент затяжки		Nm	1.0	
Сечение провода		AWG/mm ²	20-14/0.5-2.5	
Температура окружающей среды		°C	-40~+85	
Вес изделия		g	50	56

Аксессуары

Колодка	Фиксатор	Фиксатор	Шильдик	Модуль
SKB08-E				
SKB14-E	SK36F	SK36M	SK4P	AMD

Габаритные размеры (mm)



Схема подключения



Технические характеристики

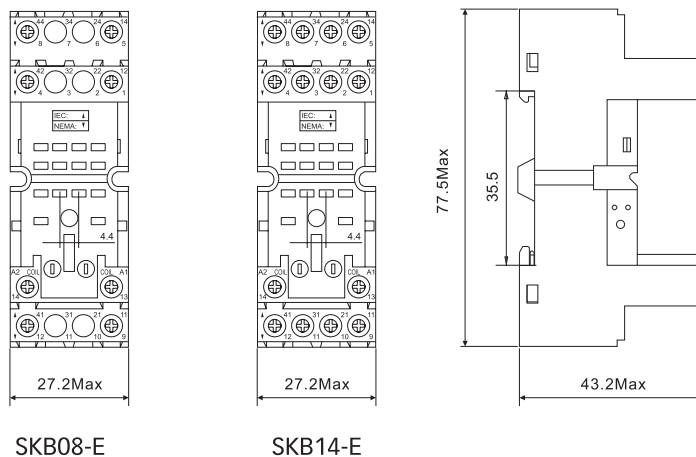
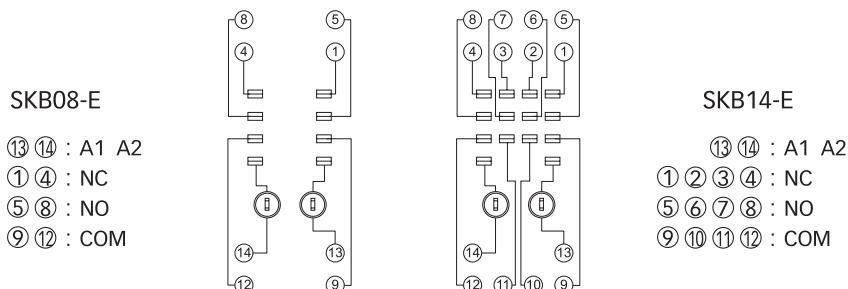

SKC08-E



SKC14-E



Тип			SKC08-E	SKC11-E	SKC14-E
Номинальная нагрузка	Ток	A	12	10	10
	Напряжение	V	300		
Диэлектрическая прочность	между катушкой и контактами	V/min	4000		
	между контактами	V/min	2500		
Максимальный момент затяжки		Nm	1.0		
Сечение провода		AWG/mm ²	20-14/0.5-2.5		
Температура окружающей среды		°C	-40~+85		
Вес изделия		g	50	56	62

Аксессуары

Колодка	Фиксатор	Фиксатор	Шильдик	Модуль
SKC08-E				
SKC11-E				
SKC14-E	SK36F	SK36M	SK4P	AMD

Габаритные размеры (mm)



Схема подключения



Технические характеристики

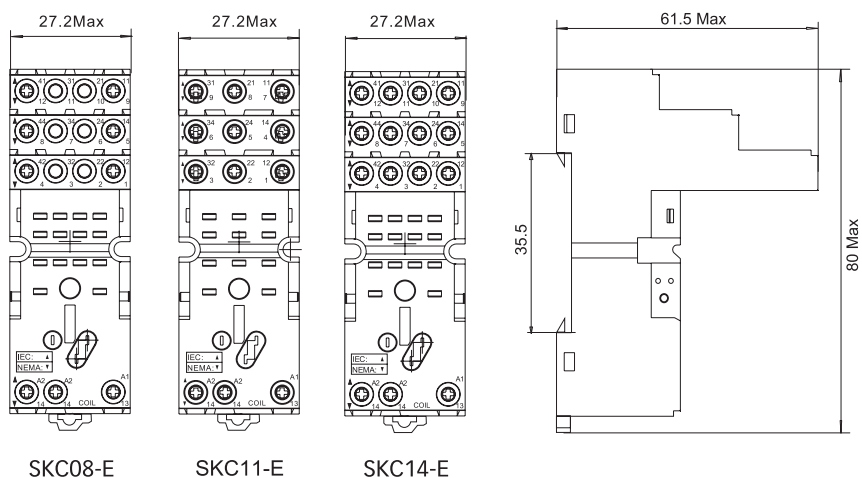
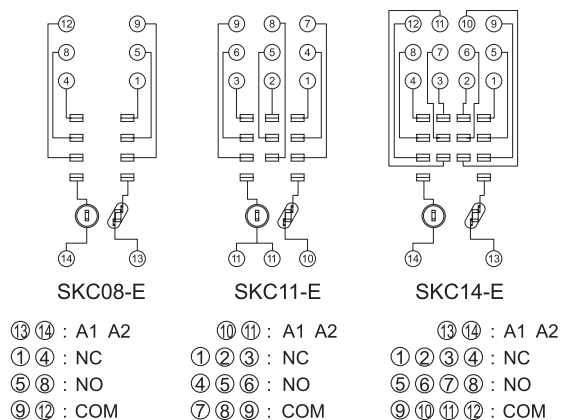

SKC08-ST



SKC14-ST



Тип			SKC08-ST	SKC14-ST
Номинальная нагрузка	Ток	A	12	8
	Напряжение	V	300	
Диэлектрическая прочность	между катушкой и контактами	V/min	4000	
	между контактами	V/min	2500	
Максимальный момент затяжки		Nm	-	
Сечение провода		AWG/mm ²	20-16/0.5-1.5	
Температура окружающей среды		°C	-40~+85	
Вес изделия		g	80	80

Аксессуары

Колодка	Фиксатор	Шильдик	Модуль	Шинка
SKB08-E				
SKB14-E	SK36F	SK4P	AMD	ST01CC

Габаритные размеры (мм)



Схема подключения



Технические характеристики

SY08-P

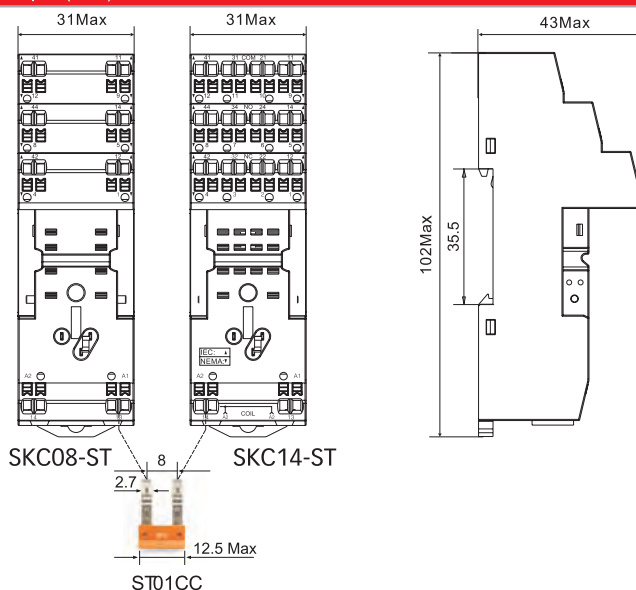
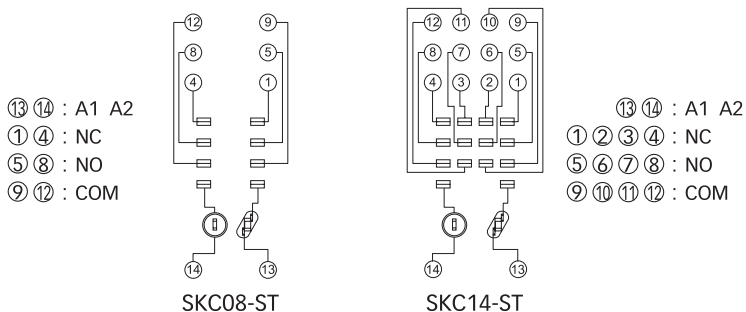

SY14-P



Тип			SY08-P	SY14-P
Номинальная нагрузка	Ток	A	10	6
	Напряжение	V	300	
Диэлектрическая прочность	V/min		2000	
Температура окружающей среды	°C		-40~+85	
Вес изделия	g		7	7
Аксессуары				
Колодка	Фиксатор			
SY08-P	<p>SY36M</p>			
SY14-P				

Габаритные размеры (mm)



Схема подключения



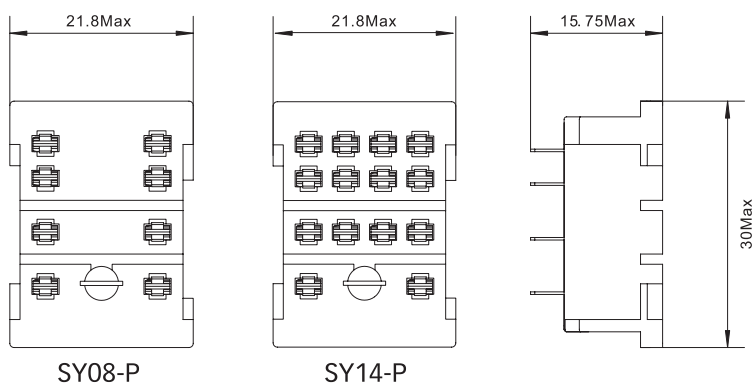
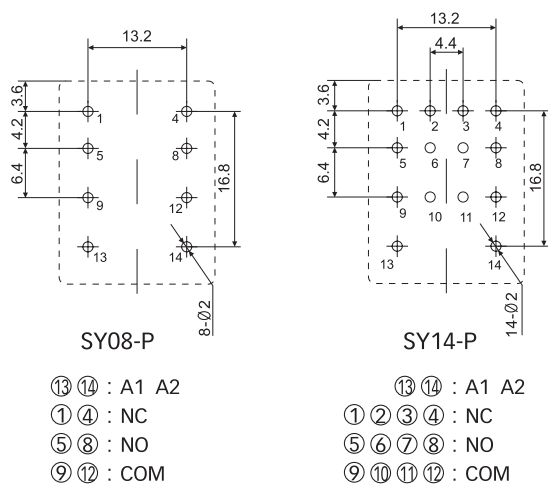

Реле

+



Цоколь

=

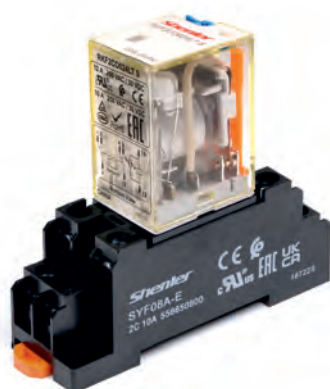

Комплект реле

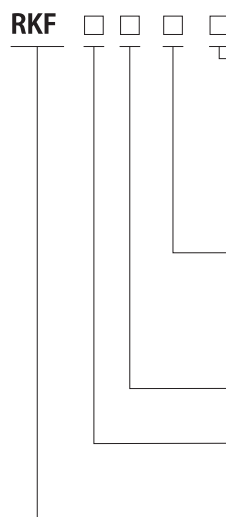

Опции:

- LTS: LED+тест кнопка+магнит
- LTDS: LED+тест кнопка+защитный гасящий диод(A1-/A2+) + магнит
- LTD1S: LED+тест кнопка+защитный гасящий диод(A1+/A2-) + магнит
- ★ LTSMQ: Светодиод + тестовая кнопка + катушка 220VDC с коэффициентом срабатывания в диапазоне 0,6...0,65Un + магнит

Код катушки:

Код катушки	006	012	024	048	110	220	
Напряжение DC	6	12	24	48	110	220	
Код катушки	506	524	536	548	615	730	880
Напряжение AC	6	24	36	48	115	230	380

Выводы:

O: втычные

Контакты:

2C: 2CO

Серия реле

- ◆ Применимы для индуктивных нагрузок. Встроенный двойной светодиод (неполяризованный DC), блокируемая тест кнопка и механический индикатор.
- ◆ Цветовая идентификация катушки по типу напряжения. Красная тест-кнопка - катушка AC, синяя - катушка DC.

Технические характеристики

Характеристики контактов	Конфигурация	2C (2CO)
	In/Un	Резистивная нагрузка 15A(250VAC/30VDC),(NO:15A/NC:7.5A);10A/60VDC
	нагрузки	Индуктивная нагрузка 1/3HP, 240VAC
	Ном. коммутируемая мощность (резист.)	3750VA, 600W
	Ном. коммутируемая мощность (индукт.)	2500VA, 90W
	Мин. коммутируемая мощность	170mW(17V/10mA)
	Сопротивление контакта	≤50mΩ
	Материал	AgSnO ₂
	Электрический ресурс (110%Un,55°C)	≥10x10 ⁴ (NO:15A/NC:7.5A);≥20x10 ⁴ (NO/NC:12A)
	Механический ресурс	≥2000 x 10 ⁴ (18000 цикл/ч)
Напряжение втягивания (23°C)	DC:≤75% (Un), AC:≤80% 50/60Hz (Un)	
Напряжение отпускания (23°C)	DC:≥10% (Un), AC:≥30% 50/60Hz (Un)	
Макс. напряжение (23°C)	110% (Un)	
Сопротивление изоляции	≥1000MΩ (500VDC)	
Рабочая мощность катушки	DC (W)	~0.9
	AC (VA)	~1.2
Время срабатывания (Un)	≤20ms	
Время возврата (Un)	≤20ms	
Напряжение пробоя	между открытыми контактами	1000VAC/1min (ток утечки 1mA)
	между полюсами	2000VAC/1min (ток утечки 1mA)
	между катушкой и контактами	2000VAC/1min (ток утечки 1mA)
Данные изоляции в соотв. с IEC 60664	Номинальное напряжение изоляции	250VAC
	Степень загрязнения	3
UL840	Категория перенапряжения	III
Степень защиты корпуса		Ip50
Условия хранения (температура/влажность)		-25~+85°C/ ≤85% отн. вл-ти

- ★ Обеспечивает выполнение ограничительных функций по напряжению срабатывания реле в соответствии со следующими нормативными документами:
 - Отраслевой стандарт РФ в сфере Энергетики СО 34.35.302-2 006 «Инструкция по организации и производству работ в устройствах релейной защиты и электроавтоматики электростанций и подстанций» (п. 3.6.12.а);
 - Отраслевой стандарт ОАО «ФСК ЕЭС» СТО 56947007- 29.130.10.090-2 011 «Типовые технические требования к КРУЭ классов напряжения 110-500 кВ», пункт 3.7.1: Напряжение срабатывания реле, действие которых может привести к ложному срабатыванию коммутационных аппаратов (например, выходные реле защит, РКВ, РКО и т.д.), не менее 0,6Un.ном.

Условия работы (температура/влажность)(без конденсата)	-55~+70°C/5%~85% отн. вл-ти
Атмосферное давление	86~106КПа
Ударопрочность	10G (ударный импульс полуволны:11ms)
Устойчивость к вибрациям	10~55Hz двойная амплитуда:1,0mm
Монтаж	Для монтажа в колодках
Вес изделия	~35g

Технические характеристики катушки (23°C)

Код катушки	006	012	024	048	110	220	
Номинальное напряжение, VDC	6	12	24	48	110	220	
Сопротивление катушки, Ω	40	180	640	2600	13000	42000	
Код катушки	506	524	536	548	615	730	880
Номинальное напряжение, VAC	6	24	36	48	115	230	380
Сопротивление катушки, Ω	11.5	180	370	640	4430	16500	42000

Допуск сопротивления катушки: ($U_n \leq 110VDC$) $\pm 10\% \Omega$; ($U_n > 110VDC$) $\pm 15\% \Omega$

Технические характеристики контактов

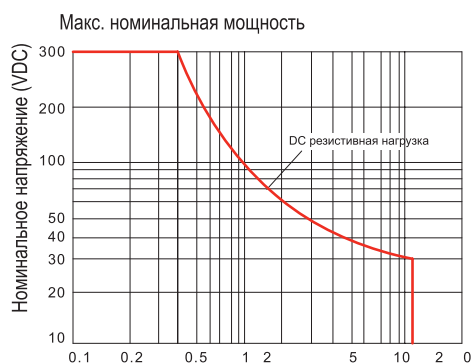
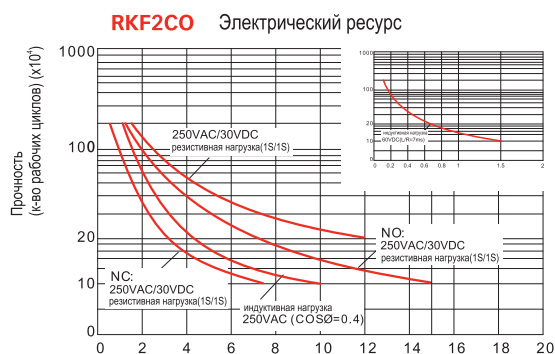

Габаритные размеры (mm)

RKF2CO

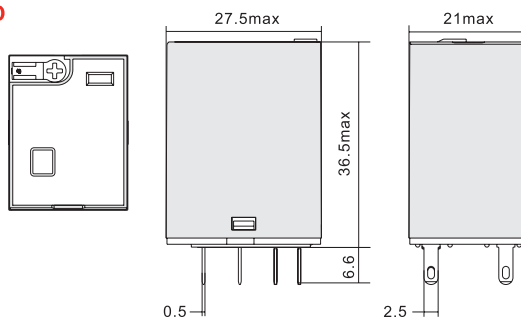

Схемы коммутации

RKF2CO

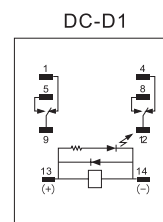
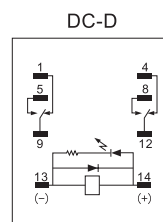
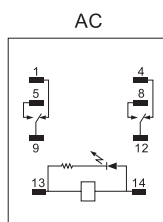
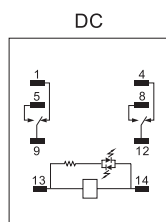
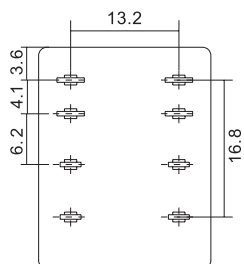

Технические характеристики



SYF08A-E S



Тип			SYF08A-E S
Номинальная нагрузка	Ток	A	15
	Напряжение	V	300
Диэлектрическая прочность	V/min		2000
Максимальный момент затяжки	Nm		1.0
Сечение провода	AWG/mm ²		20-14/0.5-2.5
Температура окружающей среды	°C		-40~+65
Вес изделия	g		37

Аксессуары

Колодка	Фиксатор
SYF08A-E S	 SY36S

Габаритные размеры (мм)

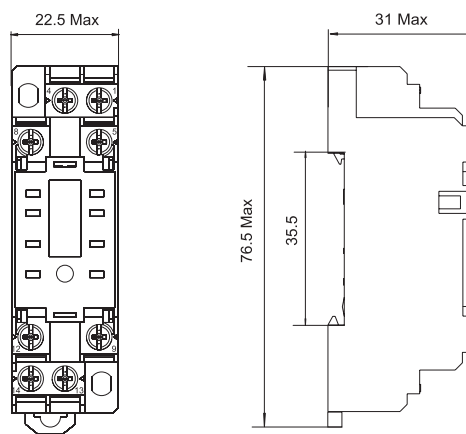

SYF08A-E S

Схема подключения

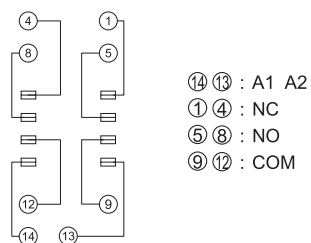

- ⑭ ⑬ : A1 A2
- ① ④ : NC
- ⑤ ⑧ : NO
- ⑨ ⑫ : COM

SYF08A-E S

Технические характеристики



SKC08-E S



Тип			SKC08-E S
Номинальная нагрузка	Ток	A	15
	Напряжение	V	300
Диэлектрическая прочность	между катушкой и контактами	V/min	4000
	между контактами	V/min	2500
Максимальный момент затяжки	Nm		1.0
Сечение провода	AWG/mm ²		20-14/0.5-2.5
Температура окружающей среды	°C		-40~+85
Вес изделия	g		50

Аксессуары

Колодка	Фиксатор	Фиксатор	Шильдик	Модуль
SKC08-E S				
	SK36F	SK36M	SK4P	AMD

Габаритные размеры (мм)

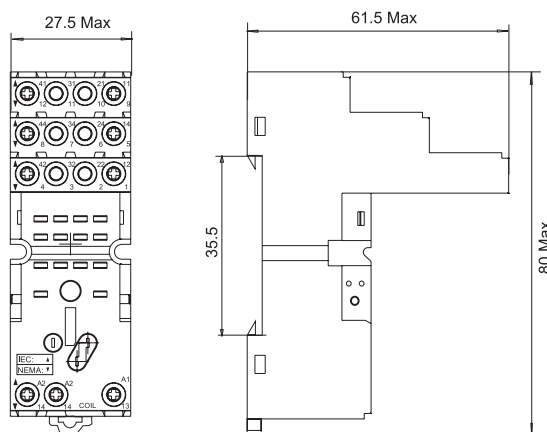

SKC08-E S

Схема подключения

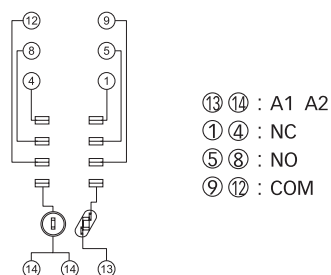

SKC08-E S

Руководство выбора промышленных реле

RKL Миниатюрное силовое реле

- Высокая коммутационная способность 1CO 16A; 2CO, 3CO, 4CO 10A.
- Двойной светодиод (неполяризованный DC).
- Блокируемая тест-кнопка и механический индикатор. Красная тест-кнопка - катушка AC, синяя - катушка DC.
- Соответствуют директиве RoHs.



LED индикатор

Красный цвет для катушек AC.
Зеленый цвет для катушек DC.

Нажимная тест-кнопка

Функция тестирования - удобство для отладки в процессе монтажа.

Металлический фиксатор

Большее усилие прижатия реле к колодке.
Надежная фиксация реле в контактной колодке.

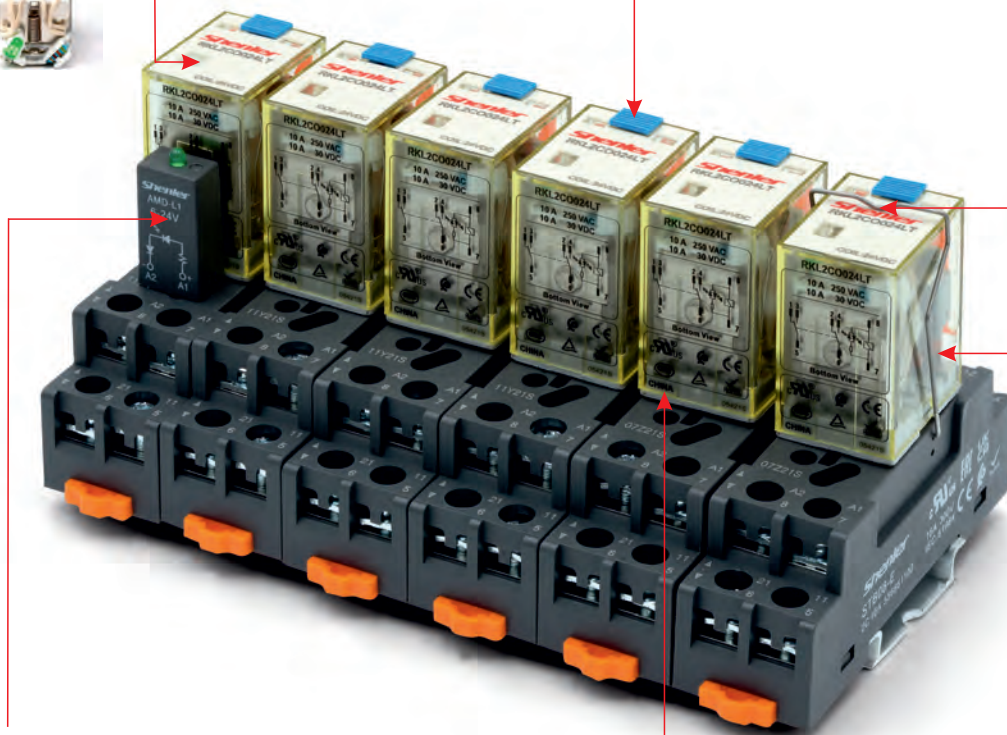

Модули AMD

Дополнительные модули индикации/защиты.

Контактные выводы из серебряного сплава

Выводы реле изготовлены из высококачественного серебряного сплава. Надежный контакт, высокая электропроводность



Контакты из серебряного сплава

Обладают низким контактным сопротивлением, высокой электропроводностью и теплопроводностью. Значительно продлевают срок службы изделия и обладают более стабильными рабочими характеристиками.





Реле

+

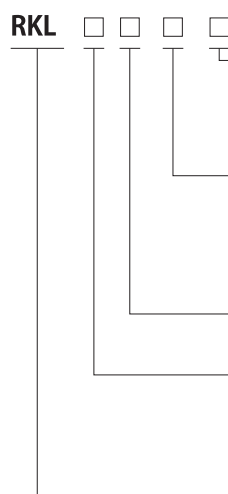

Опции:

- LT: Светодиод + тестовая кнопка
- LTD: Светодиод + тестовая кнопка + диод (A1-,A2+)
- LTD1: Светодиод + тестовая кнопка + диод (A1+,A2-)

Код катушки:

Код катушки	006	012	024	048	110	220	
Напряжение DC	6	12	24	48	110	220	
Код катушки	506	524	536	548	615	730	880
Напряжение AC	6	24	36	48	115	230	380

Выводы:

O: втычные

Контакты:

- 1C: 1CO
- 2C: 2CO
- 3C: 3CO
- 4C: 4CO

Серия реле



Цоколь

=



Комплект реле

Технические характеристики

Конфигурация	1C (1CO)	2C (2CO)	3C (3CO)	4C (4CO)
	In/Un Резистивная нагрузка	16A/250VAC, 30VDC	10A/250VAC, 30VDC	
нагрузки Индуктивная нагрузка	1/2HP,120VAC;1HP,240VAC	1/3HP,240VAC	1/6HP,240VAC	
Макс. коммутируемая мощность	4000VA, 480W		2500VA, 300W	
Мин. коммутируемая мощность	170mW(17V/10mA)			
Сопротивление контакта	≤50mΩ			
Материал	AgSnO ₂			
Электрический ресурс (110%Un,55°C)	1C/3C/4C≥10 x 10 ⁴ (1800 цикл/ч), 2C≥20 x 10 ⁴ (1800 цикл/ч)			
Механический ресурс	≥1000 x 10 ⁴ (18000 цикл/ч)			
Напряжение втягивания (23°C)	DC:≤75% (Un), AC≤80% 50/60Hz (Un)			
Напряжение отпускания (23°C)	DC:≥10% (Un), AC:≥30% 50/60Hz (Un)			
Макс. напряжение (23°C)	110% (Un)			
Сопротивление изоляции	≥500MΩ (500VDC)			
Рабочая мощность катушки	DC (W)	~0.9	~1.4	~1.5
	AC (VA)	~1.2	~2.0	~2.5
Время срабатывания (Un)	≤20ms			
Время возврата (Un)	≤20ms			
Напряжение пробоя	между открытыми контактами	1000VAC/1min (ток утечки 1mA)		
	между полюсами	2000VAC/1min (ток утечки 1mA)		
	между катушкой и контактами	2000VAC/1min (ток утечки 1mA)		
Данные изоляции в соотв. с IEC 60664	Номинальное напряжение изоляции	250VAC		
	Степень загрязнения	3		2
UL840	Категория перенапряжения	III		II
Номинальное ударное напряжение (1.2/50μсек.)	4000V			
Степень защиты корпуса	IP50			
Условия хранения (температура/влажность)	-55~+85°C/ ≤85% отн. вл-ти			
Условия работы (температура/влажность)(без конденсата)	-25~+55°C/5%~85% отн. вл-ти			
Атмосферное давление	86~106KPa			
Ударопрочность	10G (ударный импульс полуволны:11ms)			
Устойчивость к вибрациям	10~55Hz двойная амплитуда:1,0mm			
Монтаж	Для монтажа в колодках			
Вес изделия	~35g		~50g	~65g

Технические характеристики катушки (23°C)

RKL1, RKL2

Код катушки	006	012	024	048	110	220	
Номинальное напряжение, VDC	6	12	24	48	110	220	
Сопротивление катушки, Ω	40	180	640	2600	13000	42000	
Код катушки	506	524	536	548	615	730	880
Номинальное напряжение, VAC	6	24	36	48	115	230	380
Сопротивление катушки, Ω	11.5	180	370	640	4430	16500	42000

RKL3

Код катушки	006	012	024	048	110	220	
Номинальное напряжение, VDC	6	12	24	48	110	220	
Сопротивление катушки, Ω	40	100	400	1600	8400	33000	
Код катушки	506	524	536	548	615	730	880
Номинальное напряжение, VAC	6	24	36	48	115	230	380
Сопротивление катушки, Ω	6.5	102	230	410	2500	10000	26000

RKL4

Код катушки	006	012	024	048	110	220	
Номинальное напряжение, VDC	6	12	24	48	110	220	
Сопротивление катушки, Ω	24	96	360	1500	6800	29000	
Код катушки	506	524	536	548	615	730	880
Номинальное напряжение, VAC	6	24	36	48	115	230	380
Сопротивление катушки, Ω	5	80	180	320	1680	8000	20000

Допуск сопротивления катушки: (Un ≤ 110VDC) ±10%; (Un > 110VDC) ±15%

Технические характеристики контактов

RKL1CO/3CO/4CO Электрический ресурс

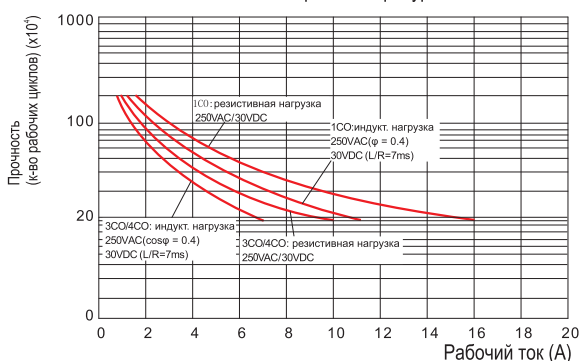

RKL1CO Макс. номинальная мощность

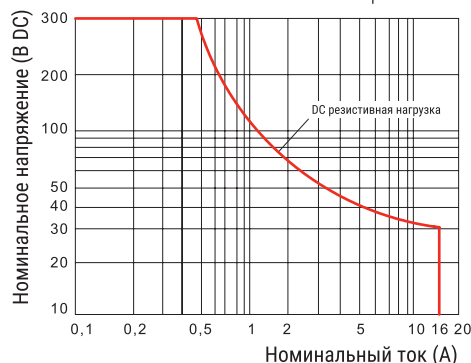

RKL2CO Электрический ресурс

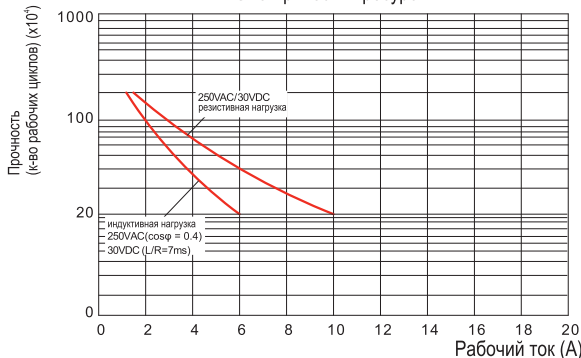

RKL2CO/3CO/4CO Макс. номинальная мощность

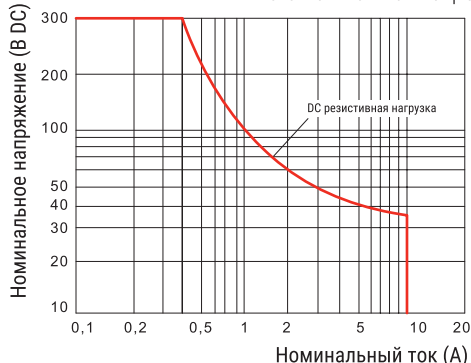

Габаритные размеры (mm)

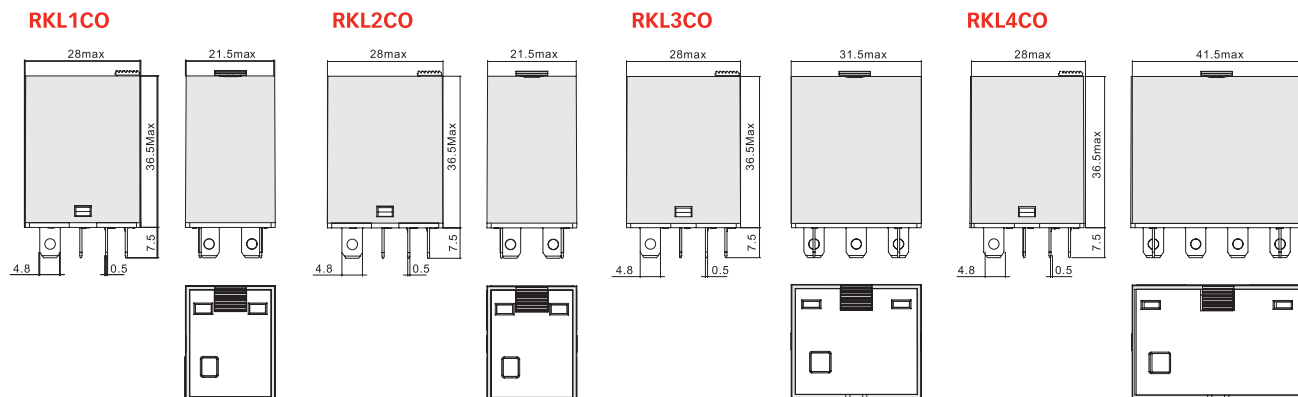

Схемы коммутации

RKL1CO

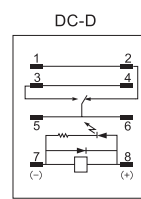
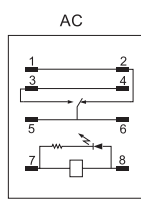
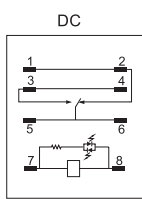
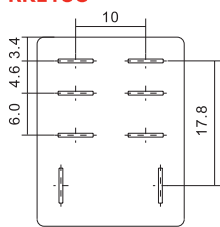

RKL2CO

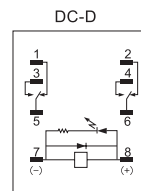
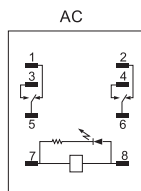
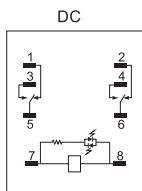
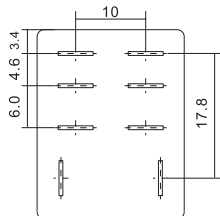

RKL3CO

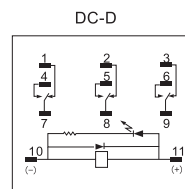
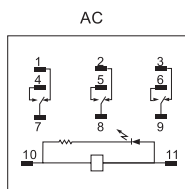
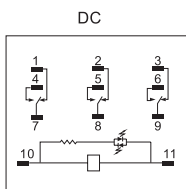
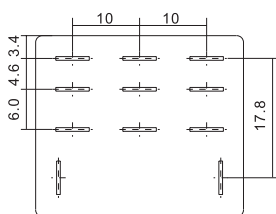

RKL4CO

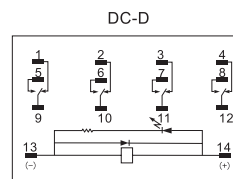
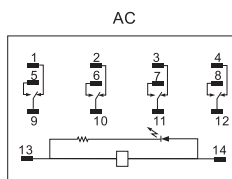
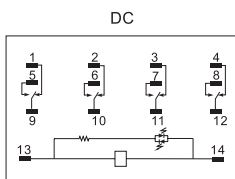
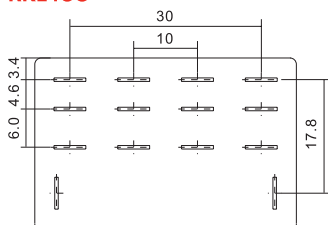

STB08-E & STB11-E & STB14-E



Цоколи для RKL

Технические характеристики



STB08-E



STB14-E



Тип			STB08-E	STB11-E	STB14-E
Номинальная нагрузка	Ток	A	16		
	Напряжение	V	300		
Диэлектрическая прочность	между катушкой и контактами	V/min	4000		
	между контактами	V/min	2500		
Максимальный момент затяжки		Nm	1.0		
Сечение провода		AWG/mm ²	20-14/0.5-2.5		
Температура окружающей среды		°C	-40~+85		
Вес изделия		g	46	62	78

Аксессуары

Колодка	Фиксатор	Модуль
STB08-E	SK36M	AMD
STB11-E	ST36M3C	
STB14-E	ST36M4C	BMD

Габаритные размеры (mm)



Схема подключения



Руководство выбора промышленных реле

REN Силовое реле

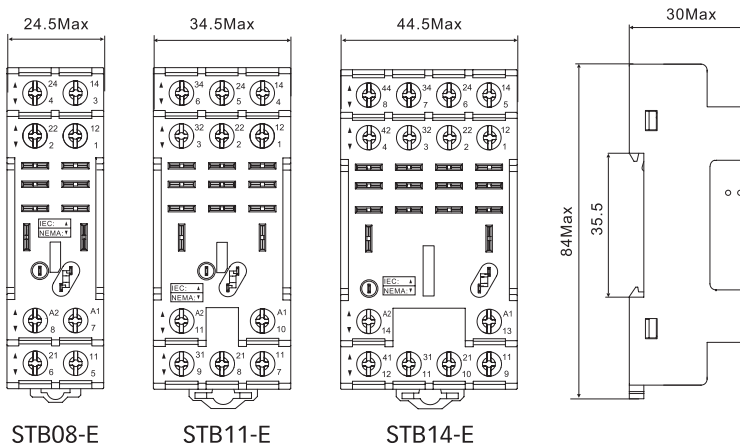
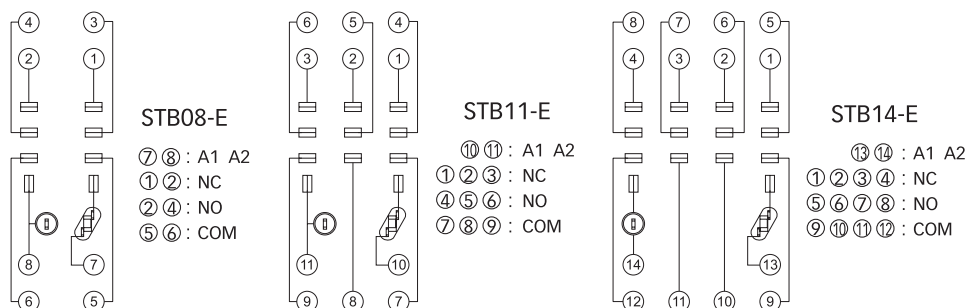
- Высокая коммутационная способность 2CO; 3CO 16А.
- Двойной светодиод (неполяризованный DC).
- Блокируемая тест-кнопка и механический индикатор. Красная тест-кнопка - катушка AC, синяя - катушка DC.
- Соответствуют директиве RoHs.



LED индикатор

Красный цвет для катушек AC.
Зеленый цвет для катушек DC.



Модули BMD

Дополнительные модули индикации/защиты.



Металлический фиксатор

Большее усилие прижатия реле к колодке. Надежная фиксация реле в контактной колодке.

Нажимная тест-кнопка

Функция тестирования - удобство для отладки в процессе монтажа.

REN-DA Монтажный адаптер

Для различных способов монтажа предусмотрен дополнительный адаптер как для крепления на Din-рейке, так и для крепления на панель винтами.

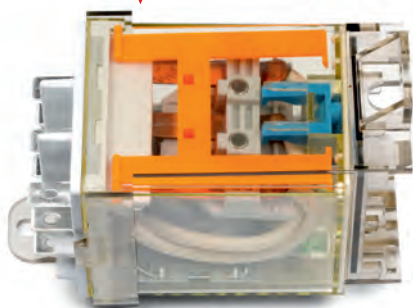

Контактные выводы из серебряного сплава

Выводы реле изготовлены из высококачественного серебряного сплава. Надежный контакт, высокая электропроводность



Контакты из серебряного сплава

Обладают низким контактным сопротивлением, высокой электропроводностью и теплопроводностью. Значительно продлевают срок службы изделия и обладают более стабильными рабочими характеристиками.



Реле

+



Цоколь

=



Комплект реле

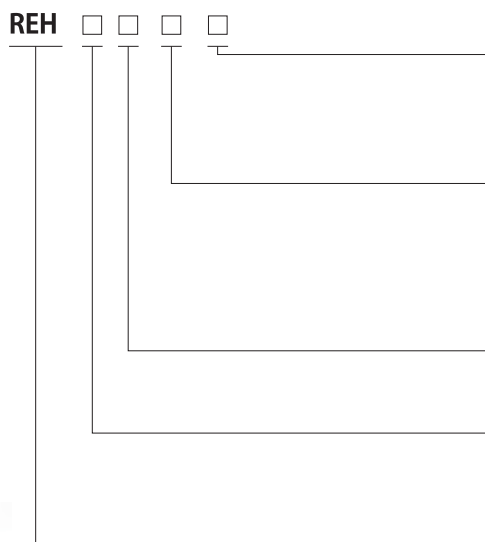

Опции:

- LT: Светодиод + тестовая кнопка
- LTD: Светодиод + тестовая кнопка + диод (A1-,A2+)
- LTD1: Светодиод + тестовая кнопка + диод (A1+,A2-)
- S: Магнит, только для 2C/O (выбранная опция+, т.е. LTS, LTDS)

Код катушки:

Код катушки	006	012	024	048	110	220	
Напряжение DC	6	12	24	48	110	220	
Код катушки	506	524	548	615	730	880	900
Напряжение AC	6	24	48	115	230	380	400

Выводы:

O: втычные

Контакты:

2C: 2CO
3C: 3CO

Серия реле

Технические характеристики

	Конфигурация	2C,3C	2COLTS
Нагрузка	Резистивная	16A/300VAC	
	Резистивная пост. ток	16A/30VDC	10A/220VDC
	Индуктивная пост. ток	—	3A/220VDC(L/R=7ms)
	Индуктивная	1/2HP, 120VAC; 1HP,240VAC	
Характеристики контактов	Макс. коммутационная сп-ть (резист.)	4800VA, 480W	2200W
	Макс. коммутационная сп-ть (индукт.)	2500VA, 90W	660W
	Сопротивление контакта	≤50m Ω	
	Материал	AgSnO ₂	
	Электрический ресурс(110%Un, 55°C)	≥60 x 10 ⁴ Цикл (600 цикл/ч)	
	Электрический ресурс (норм. темп-ра)c	≥5000 x 10 ⁴ Цикл (18000 цикл/ч)	
	Механический ресурс	≥2000 x 10 ⁴ Цикл (18000 цикл/ч)	
	Напряжение втягивания (23°C)	DC: ≤75%, AC: ≤80% 50/60Hz	
Напряжение отпускания (23°C)	DC: ≥10%, AC: ≥30% 50/60Hz		
Макс. напряжение (23°C)	110%		
Сопротивление изоляции	≥1000M Ω (500VDC)		
Рабочая мощность катушки	DC (W)	~ 1.5	
	AC (VA)	~ 2.5	
Время срабатывания и возврата (Un)		≤20ms	
	между открытыми контактами	1500VAC/1min (ток утечки 1mA)	
	между полюсами	4000VAC/1min (ток утечки 1mA)	
Напряжение пробоя	между катушкой и контактами	4000VAC/1min (ток утечки 1mA)	
Данные изоляции в соотв. с IEC 60664	Номинальное напряжение изоляции	300VAC	
	Степень загрязнения	3	
UL840	Категория перенапряжения	III	
Номинальное ударное напряжение (1.2/50μсек.)		6000V	
Степень защиты корпуса		Ip50	
Условия хранения (температура/влажность)		-55~+85°C/ ≤85% отн. вл-ти	
Условия работы (температура/влажность)(без конденсата)		-40~+55°C/5%~85% отн. вл-ти	
Атмосферное давление		86~106KPa	
Ударопрочность		10G (ударный импульс полуволны:11ms)	
Устойчивость к вибрациям		10~55Hz двойная амплитуда:1,0mm	
Монтаж		Для монтажа в колодках	
Вес изделия		~90g	

Технические характеристики катушки (23°C)

Код катушки	006	012	024	048	110	220	
Номинальное напряжение, VDC	6	12	24	48	110	220	
Сопротивление катушки, Ω	24	96	385	1540	8070	32270	
Код катушки	506	524	548	615	730	880	900
Номинальное напряжение, VAC	6	24	48	115	230	380	400
Сопротивление катушки, Ω	8	100	350	2200	8000	26000	27000

Допуск сопротивления катушки: (Un ≤ 110VDC) ±10%; (Un > 110VDC) ±15%

Технические характеристики контактов

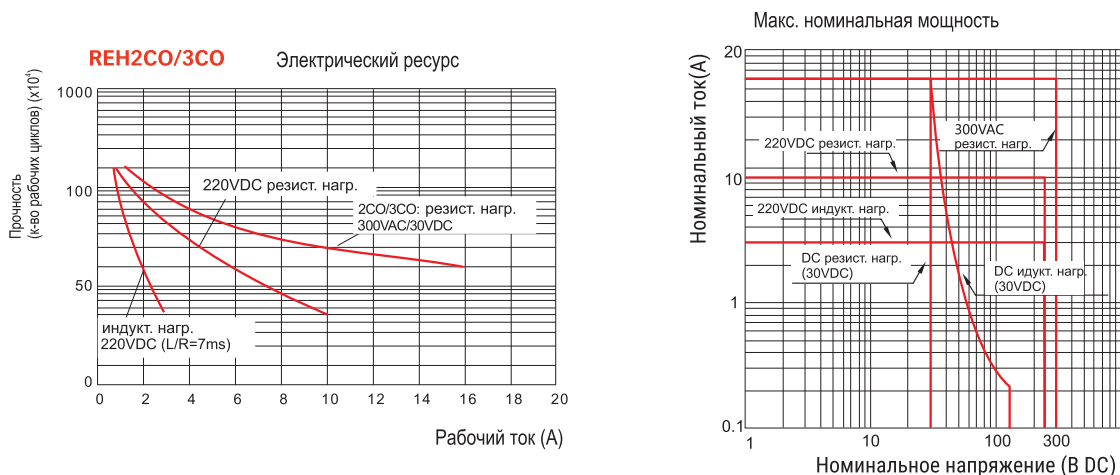

Габаритные размеры (мм)



Схема подключения



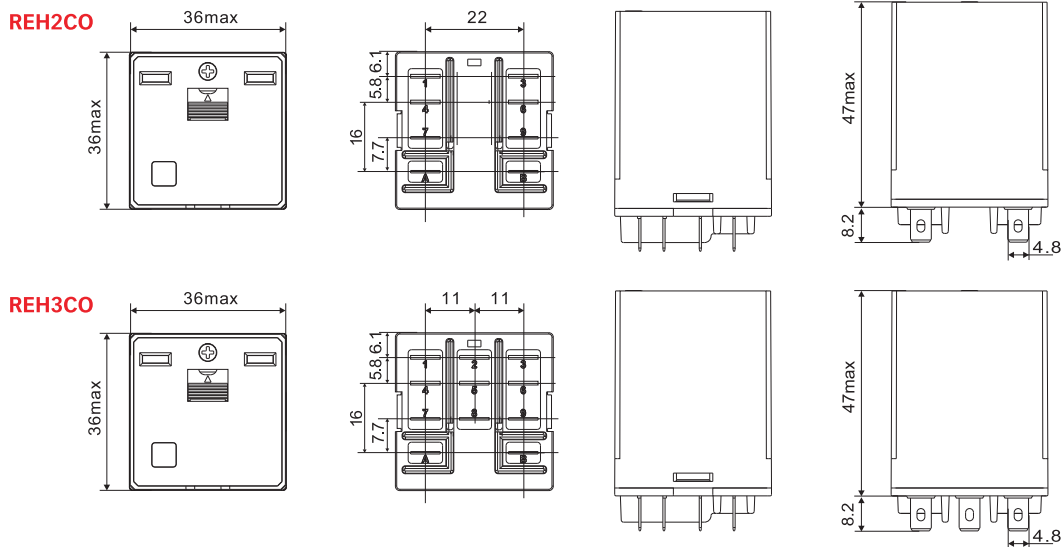
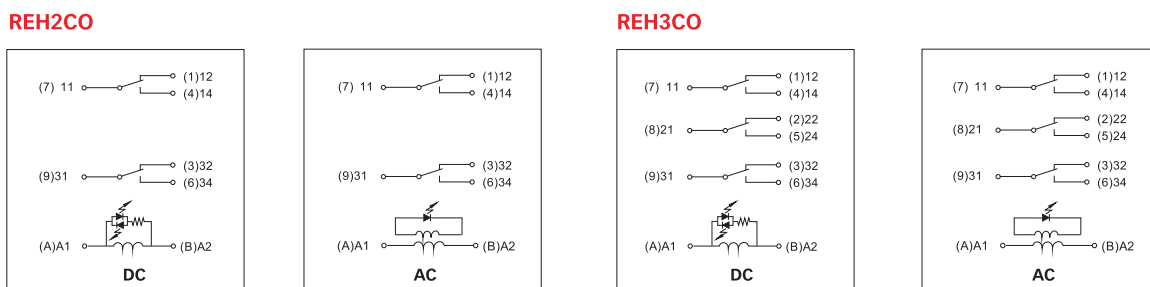

Реле

+



Цоколь

=



Комплект реле

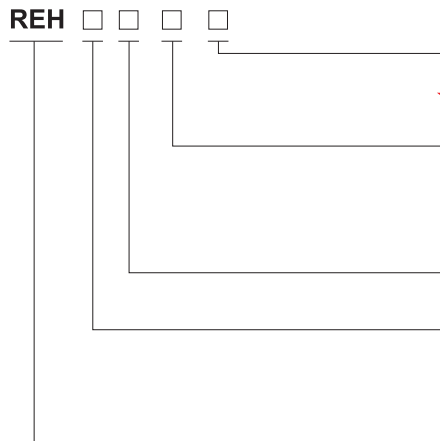

Опции:

LTS: Светодиод + тест кнопка + магнит
★ LTSMQ: Светодиод + тестовая кнопка + катушка 220VDC с коэффициентом срабатывания в диапазоне 0,6...0,65Un + магнит

Код катушки:

Код катушки	006	012	024	048	110	220	
Напряжение DC	6	12	24	48	110	220	
Код катушки	506	524	548	615	730	880	900
Напряжение AC	6	24	48	115	230	380	400

Вид монтажа:

О: втычной

Конфигурация контактов:

1: контакт (1A:1NO, 1B:1NC)
2: контакта (2A:2NO, 2B:2NC, 2FO:1NO+1NC)
3: контакта (3A:3NO)

Серия реле

- Реле управления индуктивной нагрузкой AC/DC
- Магнит гашения дуги
- Широкий диапазон катушек до 400VAC
- Высокая коммутационная способность, допускается применять в качестве контактора
- Механический индикатор
- Большой контактный зазор и высокая степень изоляции

Технические характеристики

Конфигурация		1A, 1B	2A, 2B, 2FO	3A
Характеристики контактов	In/Un Резистивная нагрузка	16A(500VAC)	16A(250VAC)	16A(300VAC)
	нагрузки Резистивная нагрузка	10A(220VDC) 16A(30VDC)		
	Индуктивная нагрузка	10A(250VAC), cos φ = 0.4; 3A/220VDC(L/R=7ms)		
Характеристики контактов	Ном. коммутируемая мощность (резист.)	8000VA	4000VA	4800VA
	Ном. коммутируемая мощность (индукт.)	2500VA(cos φ = 0.4); 660W(L/R=7ms)		
	Сопrotивление контакта	≤50mΩ		
	Материал	AgSnO ₂		
	Электрический ресурс	≥60x10 ⁴ (600 цикл/ч)		≥20x10 ⁴ (600 ц/ч)
	Механический ресурс	≥5000 x 10 ⁴ (18000 цикл/ч)		
	Напряжение втягивания (23°C)	DC: ≤75% (Un), AC: ≤80% 50/60Hz (Un)		
	Напряжение отпущения (23°C)	DC: ≥10% (Un), AC: ≥30% 50/60Hz (Un)		
	Макс. напряжение (23°C)	110% (Un)		
	Сопrotивление изоляции	≥1000MΩ (500VDC)		
Рабочая мощность катушки	DC (W)	~1.5		
	AC (VA)	~2.5		
	Время срабатывания (Un)	≤20ms		
	Время возврата (Un)	≤20ms		
Напряжение пробоя	между открытыми контактами	1500VAC/1min (ток утечки 1mA)		
	между полюсами	4000VAC/1min (ток утечки 1mA)		
	между катушкой и контактами	4000VAC/1min (ток утечки 1mA)		
Данные изоляции в соотв. с IEC 60664	Номинальное напряжение изоляции	400VAC	250VAC	250VAC
	Степень загрязнения	2	3	3
UL840	Категория перенапряжения	II	III	III
	Степень защиты корпуса	IP50		
	Условия хранения (температура/влажность)	-55~+85°C/ ≤85% отн. вл-ти		
	Условия работы (температура/влажность)(без конденсата)	-40~+55°C/5%~85% отн. вл-ти		
	Атмосферное давление	86~106KPa		
	Ударопрочность	10G (ударный импульс полуволны:11ms)		
	Устойчивость к вибрациям	10~55Hz двойная амплитуда:1.0mm		
	Монтаж	Для монтажа в колодках		
	Вес изделия	~90g		

- ★ Обеспечивает выполнение ограничительных функций по напряжению срабатывания реле в соответствии со следующими нормативными документами:
- Отраслевой стандарт РФ в сфере Энергетики СО 34.35.302-2 006 «Инструкция по организации и производству работ в устройствах релейной защиты и электроавтоматики электростанций и подстанций» (п. 3.6.12.а);
 - Отраслевой стандарт ОАО «ФСК ЕЭС» СТО 56947007- 29.130.10.090-2 011 «Типовые технические требования к КРУЭ классов напряжения 110-500 кВ», пункт 3.7.1: Напряжение срабатывания реле, действие которых может привести к ложному срабатыванию коммутационных аппаратов (например, выходные реле защит, РКВ, РКО и т.д.), не менее 0,6Un.ном.

Технические характеристики катушки (23°C)

Код катушки	012	024	048	110	220	
Номинальное напряжение, VDC	12	24	48	110	220	
Сопrotивление катушки, Ω	96	385	1540	8070	32270	
Код катушки	524	548	615	730	880	900
Номинальное напряжение, VAC	24	48	115	230	380	400
Сопrotивление катушки, Ω	100	350	2200	8000	26000	27000

Допуск сопротивления катушки: (Un ≤ 110VDC) ±10%; (Un > 110VDC) ±15%

Технические характеристики контактов

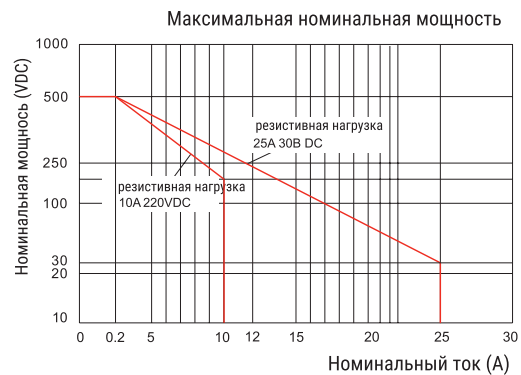
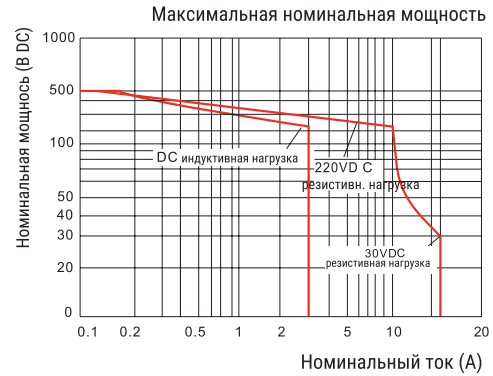
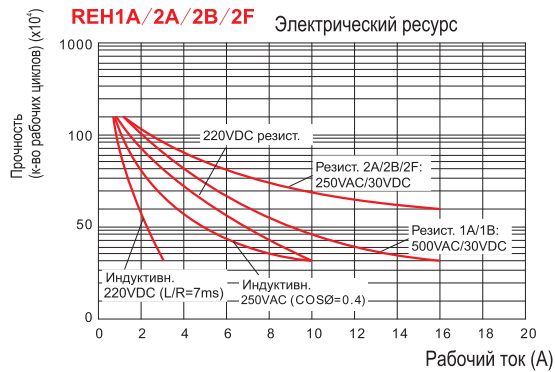

Габаритные размеры (mm) и схемы подключения

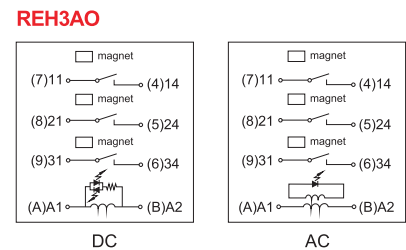
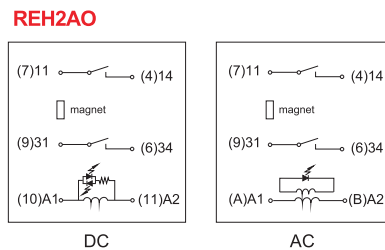
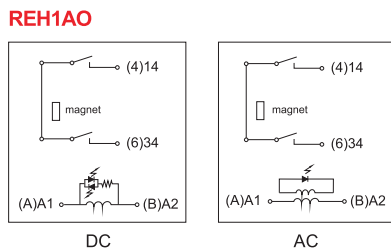
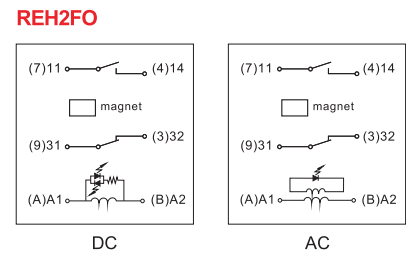
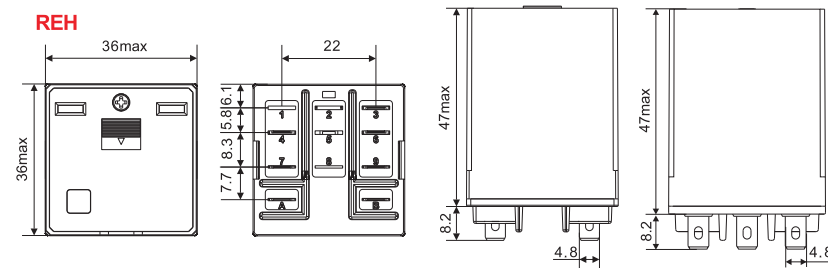

Технические характеристики



SEB11-E



Тип			SEB11-E
Номинальная нагрузка	Ток	A	25
	Напряжение	V	500
Диэлектрическая прочность	между катушкой и контактами	V/min	4000
	между контактами	V/min	2500
Максимальный момент затяжки			Nm
Сечение провода			AWG/mm ²
Температура окружающей среды			°C
Вес изделия			g

Аксессуары

Колодка	Фиксатор	Модуль
SEB11-E		
	SE52M	BMD

Габаритные размеры (мм)



Схема коммутации



Технические характеристики

SEB11-PS

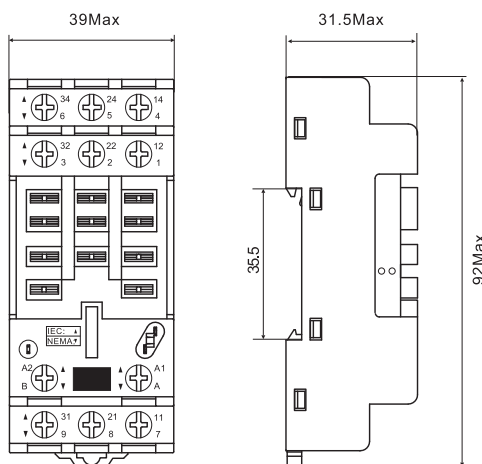
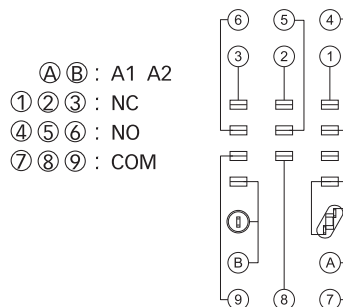

Тип			SEB11-PS
Номинальная нагрузка	Ток	A	16
	Напряжение	V	500
Диэлектрическая прочность	V/min		2500
Температура окружающей среды	°C		-40~+75
Вес изделия	g		11.9
Аксессуары			
Колodka	Фиксатор		
SEB11-PS	 SE48M		

Габаритные размеры (мм)



Схема подключения

- Ⓐ Ⓑ : A1 A2
- ① ② ③ : NC
- ④ ⑤ ⑥ : NO
- ⑦ ⑧ ⑨ : COM

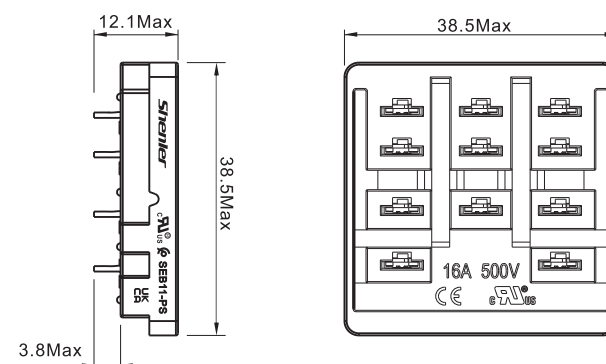
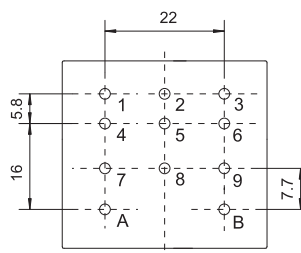

Руководство выбора промышленных реле

RUB

Реле общего назначения

- Высокая коммутационная способность 2CO; 3CO 10A.
- Двойной светодиод (неполяризованный DC).
- Блокируемая тест-кнопка и механический индикатор. Красная тест-кнопка - катушка AC, синяя - катушка DC.
- Соответствуют директиве RoHs.



LED индикатор

Красный цвет для катушек AC.
Зеленый цвет для катушек DC.

Металлический фиксатор

Большее усилие прижатия реле к колодке. Надежная фиксация реле в контактной колодке.

Нажимная тест-кнопка

Функция тестирования - удобство для отладки в процессе монтажа.

Модули BMD

Дополнительные модули индикации/защиты.

Контактные выводы из серебряного сплава

Выводы реле изготовлены из высококачественного серебряного сплава. Надежный контакт, высокая электропроводность



Контакты из серебряного сплава

Обладают низким контактным сопротивлением, высокой электропроводностью и теплопроводностью. Значительно продлевают срок службы изделия и обладают более стабильными рабочими характеристиками.





Реле

+



Цоколь

=



Комплект реле

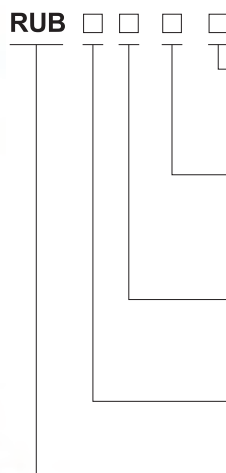

Опции:

LT: LED+тест кнопка
LTD: LED+тест кнопка+диод(A1-;A2+)
LTD1: LED+тест кнопка+диод(A1+;A2-)

Код катушки:

Код катушки	006	012	024	048	110	220	
Напряжение DC	6	12	24	48	110	220	
Код катушки	506	512	524	536	548	615	730
Напряжение AC	6	12	24	36	48	115	230

Схема подключения:

1: A1,A2 для 2CO (контакты 7,2), для 3CO (контакты 10,2)
2: A1,A2 для 2CO (контакты 8,1), для 3CO (контакты 11,1)
5: A1,A2 для 3CO (контакты 10,2)

Конфигурация контактов:

2C (2CO)
3C (3CO)

Серия реле

Технические характеристики

Характеристики контактов	Конфигурация	2C ,3C (2CO, 3CO)
	In/Un	Резистивная нагрузка 10A/250VAC, 30VDC
	нагрузки	Индуктивная нагрузка 7A/250VAC, 30VDC
	Ном. коммутируемая мощность (резист.)	2500VA, 300W
Характеристики контактов	Сопротивление контакта	≤50mΩ
	Материал	AgSnO ₂
	Электрический ресурс	≥10 ⁶ (1800 цикл/ч)
	Механический ресурс	≥2000 x 10 ⁴ (18000 цикл/ч)
Напряжение втягивания (23°C)		DC:≤80% (Un), AC:≤80% 50/60Hz (Un)
Напряжение отпускания (23°C)		DC:≥10% (Un), AC:≥30% 50/60Hz (Un)
Макс. напряжение (23°C)		110% (Un)
Сопротивление изоляции		≥100MΩ (500VDC)
Рабочая мощность катушки	DC (W)	~1.5
	AC (VA)	~2.7
Время срабатывания (Un)		≤30ms
Время возврата (Un)		≤20ms
	между открытыми контактами	1000VAC/1min (ток утечки 1mA)
	между полюсами	2500VAC/1min (ток утечки 1mA)
Напряжение пробоя	между катушкой и контактами	2500VAC/1min (ток утечки 1mA)
	Номинальное напряжение изоляции	250VAC
	Степень загрязнения	3
Данные изоляции в соотв. с IEC 60664	Категория перенапряжения	III
	Номинальное ударное напряжение	4000V
Степень защиты корпуса		IP50
Условия хранения (температура/влажность)		-55~+85°C/ 5%~85% отн. вл-ти
Условия работы (температура/влажность)(без конденсата)		-10~+55°C/ 5%~85% отн. вл-ти
Атмосферное давление		86~106KPa
Ударопрочность		10G (ударный импульс полуволны:11 ms)
Устойчивость к вибрациям		10~55Hz двойная амплитуда:1,5 mm
Монтаж		Для монтажа в колодках
Вес изделия		~85g

Технические характеристики катушки (23°C)

Код катушки	006	012	024	048	110	220	
Номинальное напряжение, VDC	6	12	24	48	110	220	
Сопротивление катушки, Ω	23.7	96	430	1640	7360	29500	
Код катушки	506	512	524	536	548	615	730
Номинальное напряжение, VAC	6	12	24	36	48	115	230
Сопротивление катушки, Ω	3.9	17	62.5	144	305	1250	5900

Допуск сопротивления катушки: ($U_n \leq 110VDC$) $\pm 10\% \Omega$; ($U_n > 110VDC$) $\pm 15\% \Omega$

Технические характеристики контактов

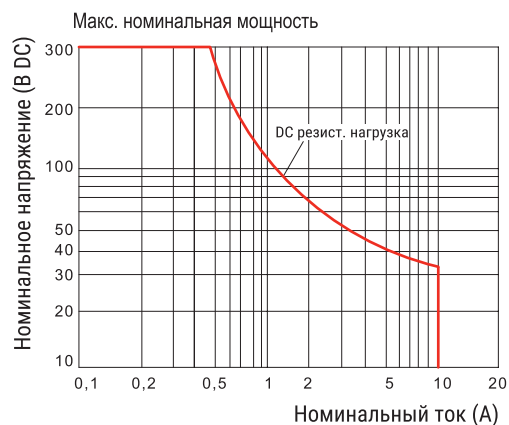
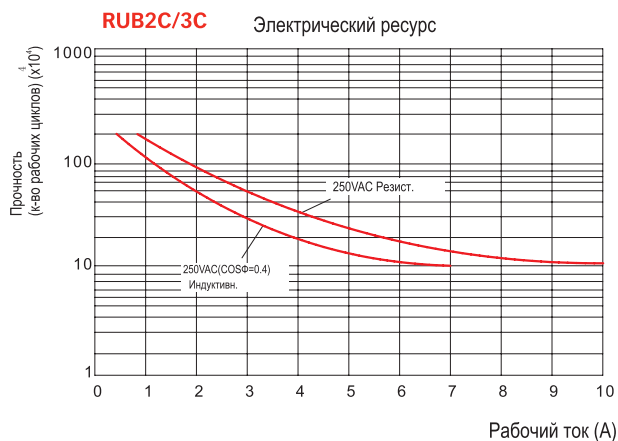

Габаритные размеры (мм)

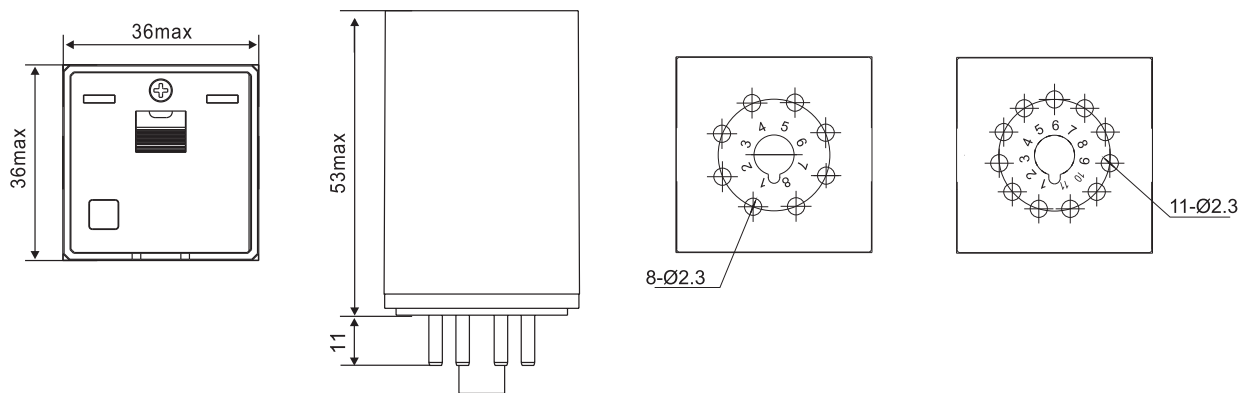

Схемы подключения

RUB2C1

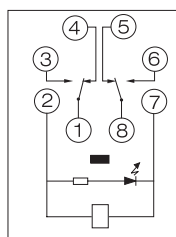

⑦ ② : A1, A2
① ⑧ : COM
③ ⑥ : NO
④ ⑤ : NC

RUB2C2

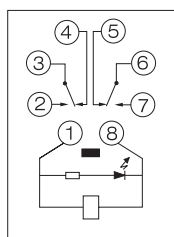

⑧ ① : A1, A2
③ ⑥ : COM
② ⑦ : NO
④ ⑤ : NC

RUB3C1

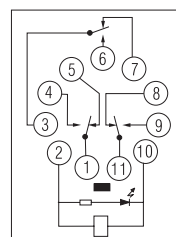

⑩ ② : A1, A2
① ③ ⑪ : COM
④ ⑥ ⑨ : NO
⑤ ⑦ ⑧ : NC

RUB3C2

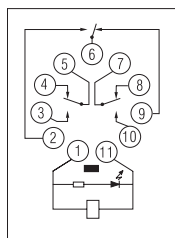

⑪ ① : A1, A2
⑤ ⑥ ⑦ : COM
② ③ ⑩ : NO
④ ⑧ ⑨ : NC

RUB3C5

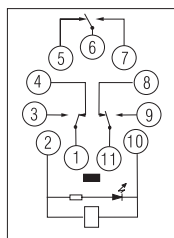

⑩ ② : A1, A2
① ⑥ ⑪ : COM
③ ⑦ ⑨ : NO
④ ⑤ ⑧ : NC

Технические характеристики



SUB08-E



SUB11-E



Тип		SUB08-E	SUB11-E
Номинальная нагрузка	Ток	A	12
	Напряжение	V	300
Диэлектрическая прочность		V/min	2500
Максимальный момент затяжки		Nm	1.0
Сечение провода		AWG/mm ²	20-14/0.5-2.5
Температура окружающей среды		°C	-40~+85
Вес изделия		g	50
			55

Аксессуары

Колодка	Фиксатор	Шильдик	Модуль
SUB08-E	 SU60M	 SU3P	 BMD
SUB11-E			

Габаритные размеры (мм)



Схема подключения



Технические характеристики

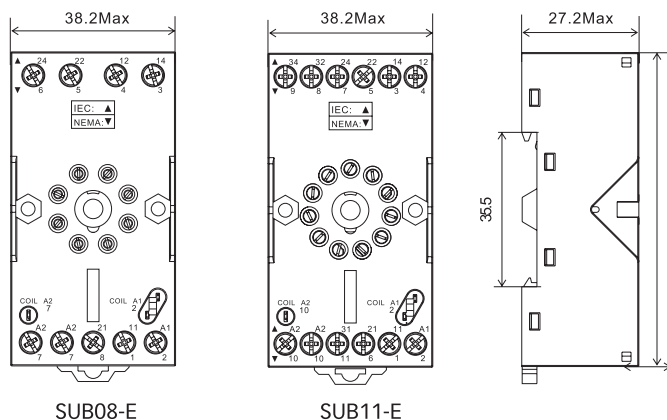
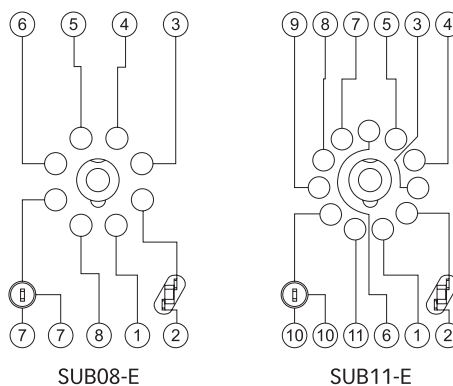

SUB08-A



SUB11-A



Тип			SUB08-A	SUB11-A
Номинальная нагрузка	Ток	A	12	10
	Напряжение	V	300	
Диэлектрическая прочность		V/min	2500	
Максимальный момент затяжки		Nm	1.0	
Сечение провода		AWG/mm ²	20-14/0.5-2.5	
Температура окружающей среды		°C	-40 ~ +85	
Вес изделия		g	37	50

Габаритные размеры (мм)

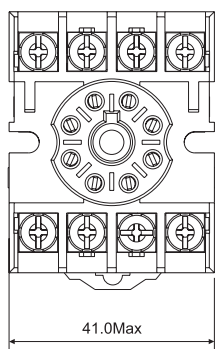

SUB08-A

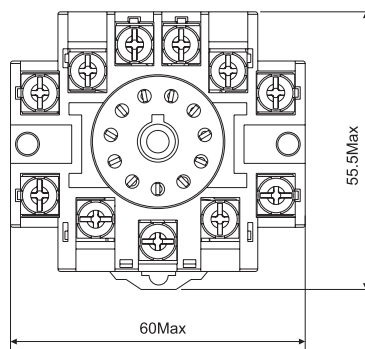

SUB11-A



Схема коммутации



SUB08-A

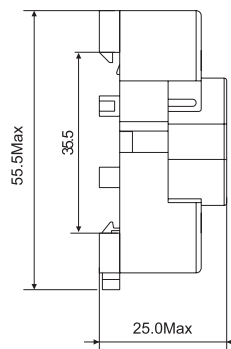
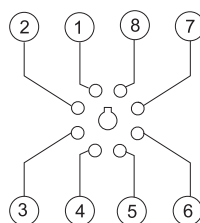
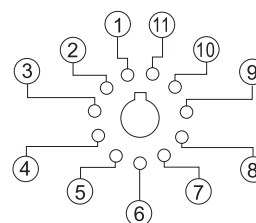

SUB11-A

Руководство выбора промышленных реле

RGF Силовое реле

- ◆ Компактный размер.
- ◆ Высокая коммутационная способность - 1NO 30A, 2NO 25A/40A.
- ◆ Широко используются в цепях с высокой нагрузкой, таких как кондиционирование, охлаждение и вентиляция.
- ◆ Вариант с защитной крышкой (IP20).
- ◆ Встроенный модуль индикации (опция).

Подключение FASTON 250

Крышка защиты от касания

LED индикатор
Красный цвет для катушек AC.
Зеленый цвет для катушек DC.

Винтовая клемма и крепеж на рейку DIN

Подключение FASTON 250 и крепеж на рейку DIN

Катушка из электротехнической меди
Используется только качественный материал для намотки электромагнитных катушек. Стабильные параметры втягивания и отпускания катушки. Длительный срок службы - более 20 миллионов циклов.

Качественный материал корпуса реле
Используется только качественный материал термостойкий пластик не поддерживающий горение.

Контакты из серебряного сплава
Обладают низким контактным сопротивлением, высокой электропроводностью и теплопроводностью. Значительно продлевают срок службы изделия и обладают более стабильными рабочими характеристиками.





RGF1BD



RGF1BU



RGF10U



RGF20D

RGF □ □ □ □

Опции:

L: LED индикация (только для BD и BU)
F: С дополнительным модулем
S: контактная нагрузка 40A /250VAC (только для 2 NO)

Код катушки:

Код катушки	006	012	024	048	110	220		
Напряжение DC	6	12	24	48	110	220		
Код катушки	506	512	524	548	615	740	880	900
Напряжение AC	6	12	24	48	100-120	200-240	380	400

Варианты монтажа:

O: Втычное подключение (FASTON)
OU: Втычное подключение (FASTON), фланец фиксации
OD: Втычное подключение (FASTON), Din-рейка
P: Для печатных плат
BD: Винтовое подключение, Din-рейка
BU: Винтовое подключение, фланец фиксации

Конфигурация контактов:

1: 1A (1NO)
2: 2A (2NO)

Серия реле

Технические характеристики

Конфигурация		1A	2A	2A-S
Характеристики контактов	In/Un Резистивная нагрузка	30A 277VAC/30VDC	25A 277VAC/30VDC	40A 250VAC/30VDC
	нагрузки Индуктивная нагрузка	1.5HP, 120VAC; 3HP, 240VAC		
Макс. коммутируемая нагрузка (резист.)	Сопrotивление контакта	8310VA, 900W	6925VA, 750W	10000VA, 1200W
	Контакт	1CO		
Вспомогательный модуль	Нагрузка (резист.)	3A 250VAC		
	Ном. мощ-ть (резист.)	750VA		
	Сопrotивление конт.	≤50mΩ		
Материал	AgSnO ₂			
Электрический ресурс	≥10 ⁵ (1800 цикл/ч)		≥5x10 ⁴ (360 ц/ч)	
Механический ресурс	≥5000 x 10 ⁴ (18000 цикл/ч)			
Напряжение втягивания (23°C)	DC: ≤80% (Un), AC: ≤80% 50/60Hz (Un)			
Напряжение отпускания (23°C)	DC: ≥15% (Un), AC: ≥15% 50/60Hz (Un)			
Макс. напряжение (23°C)	110% (Un)			
Сопrotивление изоляции	≥1000MΩ (500VDC)			
Рабочая мощность катушки	DC (W)	~1.9		
	AC (VA)	~2.5		
Время срабатывания (Un)	≤30ms			
Время возврата (Un)	≤30ms			
Напряжение пробоя	между открытыми контактами	2000VAC/1min (ток утечки 1mA)		
	между полюсами	2000VAC/1min (ток утечки 1mA)		
	между катушкой и контактами	4000VAC/1min (ток утечки 1mA)		
Данные изоляции в соотв. с IEC 60664	Номинальное напряжение изоляции	277VAC		
	Степень загрязнения	3		
UL840	Категория перенапряжения	III		
Номинальное ударное напряжение	6000V			
Степень защиты корпуса	IP50			
Условия хранения (температура/влажность)	-55~+85°C/ 5%~68% отн. вл-ти			
Условия работы (температура/влажность)(без конденсата)	-40~+55°C/ 5%~85% отн. вл-ти			
Атмосферное давление	86~106KPa			
Ударопрочность	10G (ударный импульс полуволны: 11ms)			
Устойчивость к вибрациям	10~55Hz двойная амплитуда: 1.5mm			
Монтаж	Втычной, на плоскость винтами, PCB, Din-рейка			
Вес изделия	Втычной~90g, винтовой~120g, с модулем ~135g			

Технические характеристики катушки (23°C)

Код катушки	006	012	024	048	110	220		
Номинальное напряжение, VDC	6	12	24	48	110	220		
Сопротивление катушки, Ω	18.9	75	303	1220	6360	25474		
Код катушки	506	524	524	548	615	740	880	900
Номинальное напряжение, VAC	6	12	24	48	100-120	200-240	380	400
Сопротивление катушки, Ω	14	55	275	1100	5200	21000	62650	62650

Допуск сопротивления катушки: ($U_n \leq 110VDC$) $\pm 10\%$; ($U_n > 110VDC$) $\pm 15\%$

Технические характеристики контактов

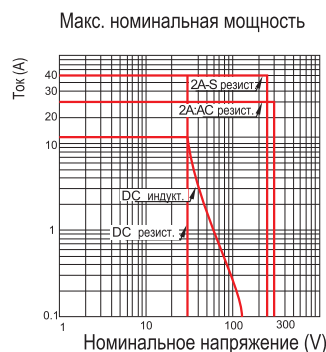
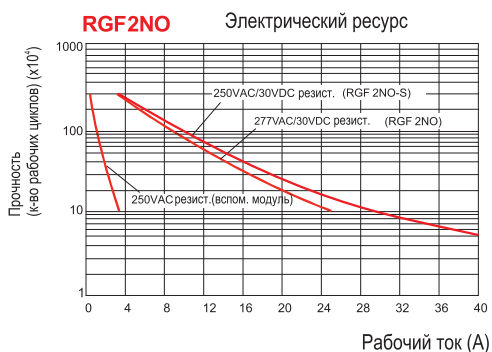
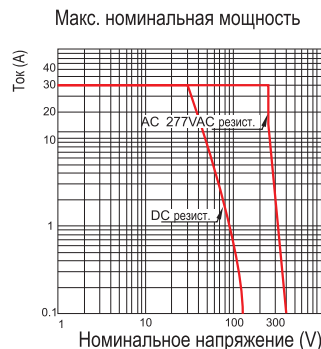
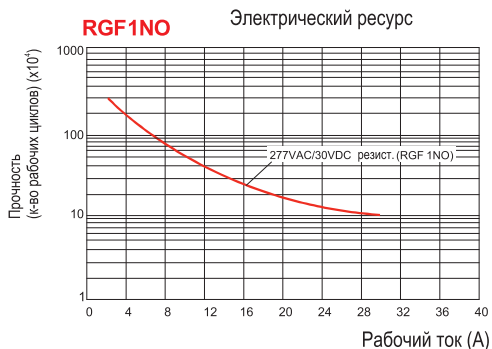

Габаритные размеры (mm)

RGF1P/2P

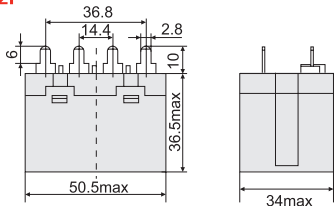

RGF1BU/2BU

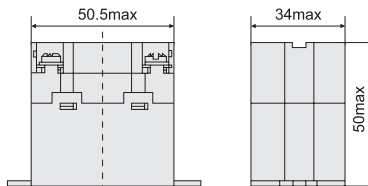

RGF10D/20D

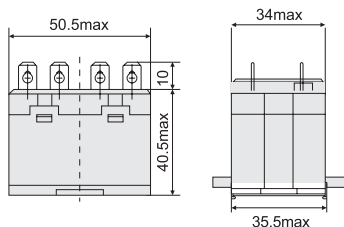

RGF1BD/2BD

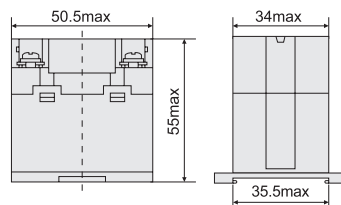

RGF10U/20U



Схема подключения



RGF1

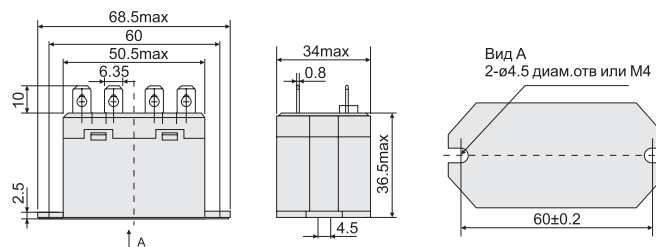
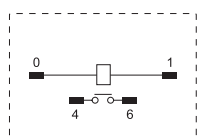
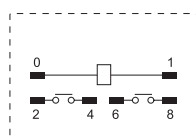

RGF2

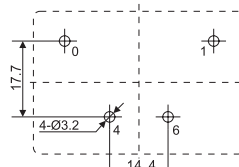

RGF1P

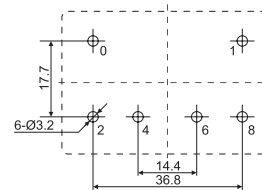

RGF2P

Руководство выбора промышленных реле

R2G

Миниатюрное реле
Общего назначения

- Серия представлена реле с контактными группами 1CO, 1NO, 1NC, 2CO, 2NO, 2NC.
Высокая коммутационная способность и широкий модельный ряд.
- Чувствительная катушка с энергопотреблением 400mW.
- Изоляция между катушкой и контактами 8мм.
- Высокая степень изоляции выдерживает ударное напряжение до 10кВ.
- Имеет исполнение со стабильной работой при температуре окружающей среды 85°C.

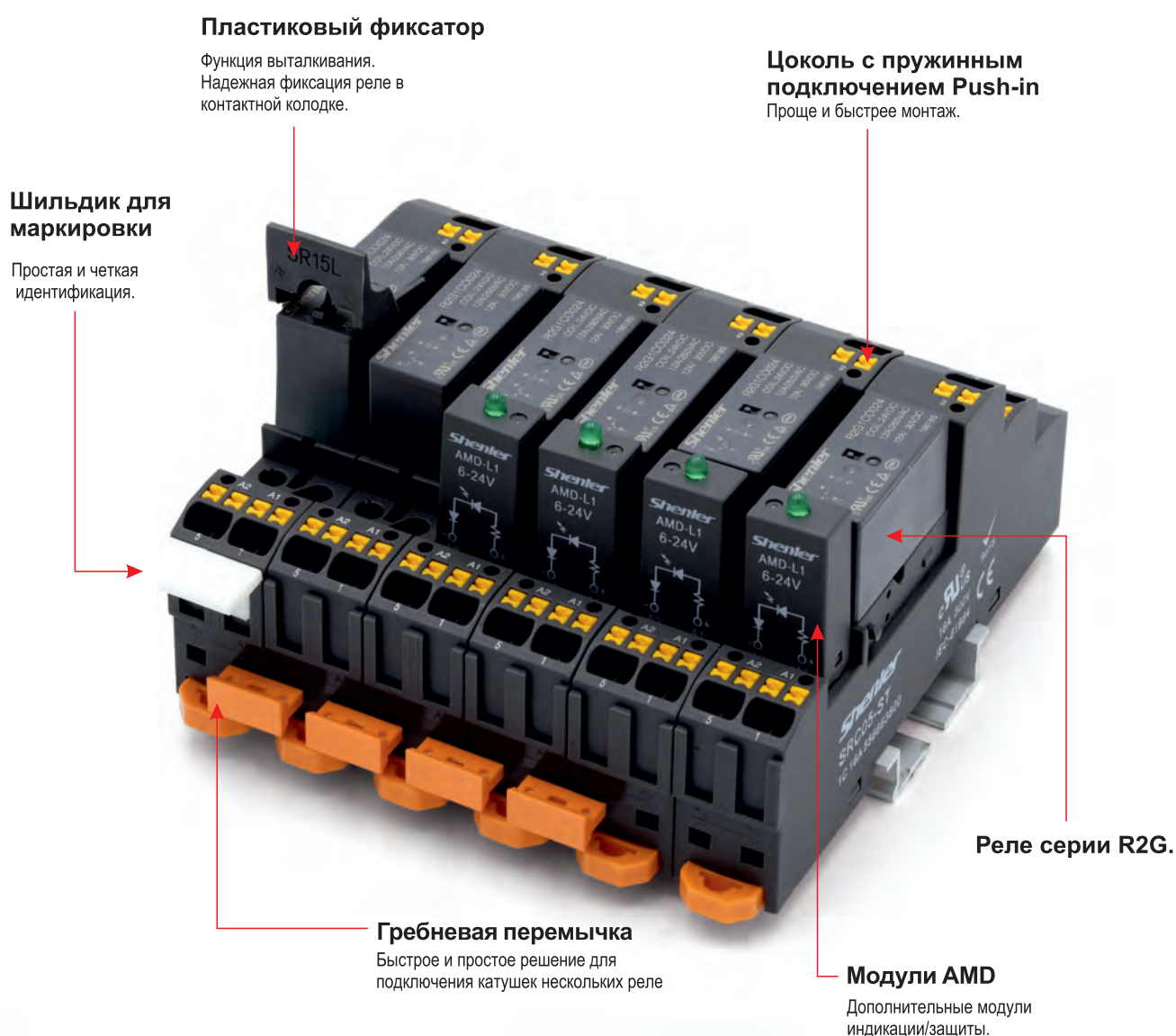



Реле

+



Цоколь

=



Комплект реле

R2G □ □ □ □ □ □

Герметизация корпуса:

S: Защита от флюса
Нет: Стандартная герметизация

Энергопотребление катушки:

Нет: Стандартная (400mW)
T: Чувствительная (250mW)

Система изоляции:

Нет: Класс B (макс. активная температура 130°C)
F: Класс F (макс. активная температура 155°C)

Код катушки:

Код катушки	005	006	009	012	048	060	110
Напряжение DC	6	6	9	12	48	60	110
Код катушки	524	615	730				
Напряжение AC	24	115	230				

Схема контактных выводов:

O: Шаг 3,5 мм 1 группа контактов (5 выводов) 12A
U: Шаг 5мм 1 группа контактов (5 выводов) 12A
H: Шаг 5мм 1 группа контактов (8 выводов) 16A, 2 группы 8A

Конфигурация контактов:

1A (1NO), 1B (1NC), 1C (1CO)
2A (2NO), 2B (2NC), 2C (2CO)

Серия реле

Технические характеристики

Характеристики контактов	Конфигурация	1C, 1A, 1B	2C, 2A, 2B
	In/Un Резистивная нагрузка (AC-1)	12A, 16A/250VAC, 30VDC	8A/250VAC, 30VDC
нагрузки Индуктивная нагрузка (AC-3)	1/2HP, 240VAC; 3/4HP, 120VAC	1/3HP, 240VAC; 1/4HP, 120VAC	
Макс. коммутируемая мощность	3000VA, 360W; 4000VA, 480W	2000VA, 240W	
Мин. коммутируемая мощность	170mW (17V/10mA)		
Сопротивление контакта	<100mΩ		
Материал	AgSnO ₂		
Электрический ресурс (110%Un, 85°C)	циклов	3,5mm: 1NO 12A; 1NC 6A ≥ 10 ⁵	5,0mm: 2NO 8A; 2NC 4A ≥ 10 ⁵
	циклов	5,0mm: 1NO 16A; 1NC 8A ≥ 10 ⁵	-
Электрический ресурс (23°C)	циклов	3,5mm: 1NO 12A; 1NC 12A ≥ 10 ⁴	5,0mm: 2NO 8A; 2NC 8A ≥ 10 ⁴
	циклов	5,0mm: 1NO 16A; 1NC 16A ≥ 10 ⁴	-
Механический ресурс	DC ≥ 5 × 10 ⁷ (18000 цикл/ч), AC: ≥ 3 × 10 ⁷ (18000 цикл/ч)		
Напряжение втягивания (23°C)	DC ≤ 70%Un		
Напряжение отпускания (23°C)	DC ≥ 10%Un		
Макс. напряжение (23°C)	130%Un		
Сопротивление изоляции	≥ 1000MΩ (500VDC)		
Рабочая мощность катушки	DC (W)	~0.43	
	AC (VA)	~1.0	
Время срабатывания (Un)	≤ 10ms		
Время возврата (Un)	≤ 5ms		
Напряжение пробоя	между открытыми контактами	1000VAC/1min (I утечки 1mA)	1000VAC/1min (I утечки 1mA)
	между полюсами	-	2500VAC/1min (I утечки 1mA)
	между катушкой и контактами	5000VAC/1min (I утечки 1mA)	5000VAC/1min (I утечки 1mA)
Данные изоляции в соотв. с IEC 60664	Номинальное напряжение изоляции	250VAC	
	Степень загрязнения	3	
	Категория перенапряжения	III	
Степень защиты корпуса	IP50		
Условия хранения (температура/влажность)	-55~+85°C/5%~68% отн. вл-ти		
Условия работы (температура/влажность)(без конденсата)	-40~+55°C/5%~85% отн. вл-ти		
Атмосферное давление	86~106KPa		
Ударопрочность	10G (ударный импульс полуволны: 11ms)		
Устойчивость к вибрациям	10~55Hz двойная амплитуда: 1.5mm		
Монтаж	Для монтажа в колодках и PCB		
Вес изделия	~13g		

Технические характеристики катушки (23°C)

Код катушки	005	006	009	012	024	048	060	110
Номинальное напряжение, VDC	5	6	9	12	24	48	60	110
Сопротивление катушки, Ω	62.5	90	200	360	1440	5220	8570	28800
Код катушки						524	615	730
Номинальное напряжение, VAC						24	115	230
Сопротивление катушки, Ω						350	8100	23800

Допуск сопротивления катушки: ($U_n \leq 110VDC$) $\pm 10\%$; ($U_n > 110VDC$) $\pm 15\%$

Технические характеристики контактов

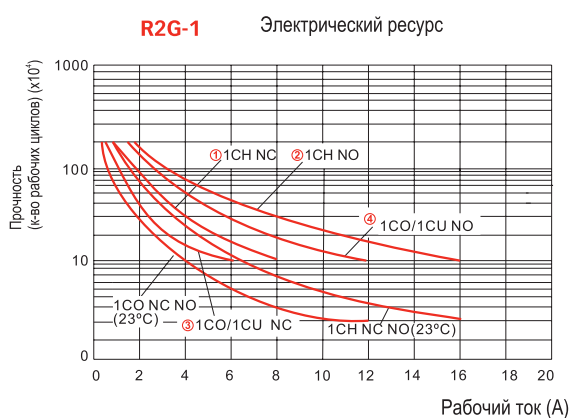

Прим: ① ② при 85°C NC&NO (для одних и тех же изделий)
③ ④ при 85°C NC&NO (для одних и тех же изделий)

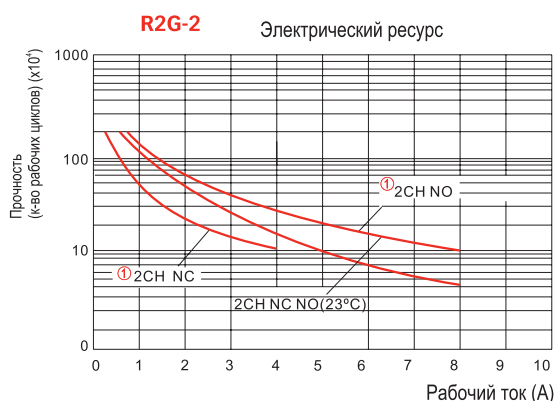
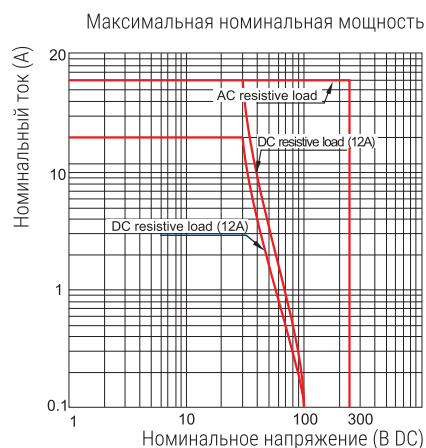

Прим: ① ② при 85°C NC&NO (для одних и тех же изделий)

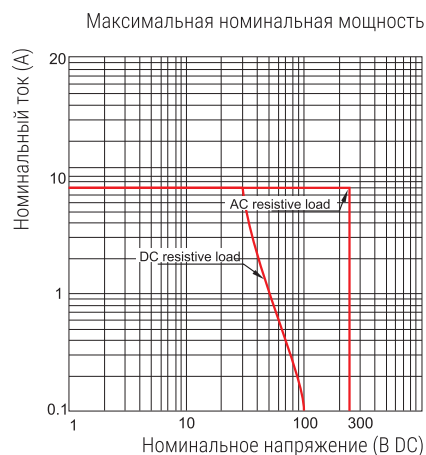

Габаритные размеры (mm)

R2G1CO 3.5mm

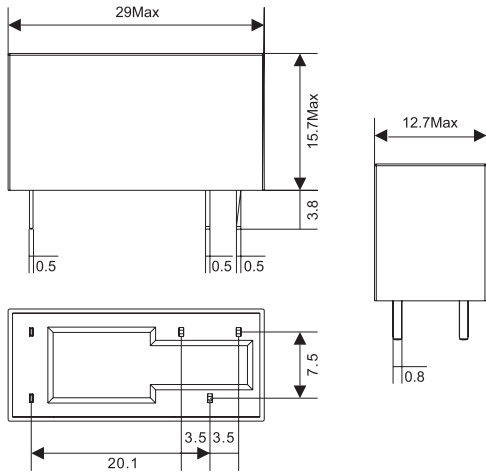

R2G1CU 5.0mm

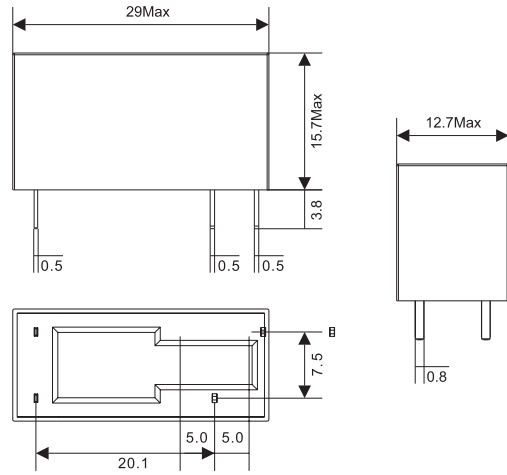

R2G1CH 5.0mm

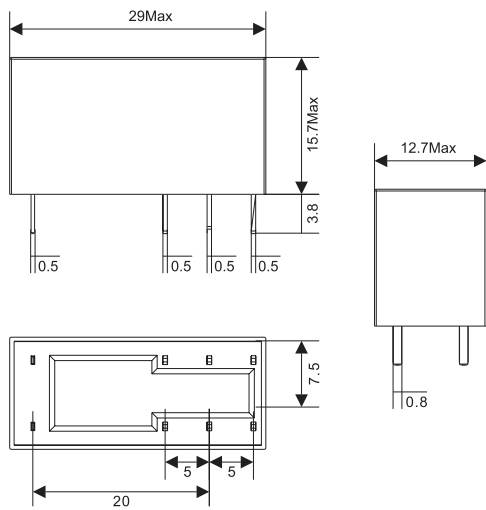

R2G2CH 5.0mm

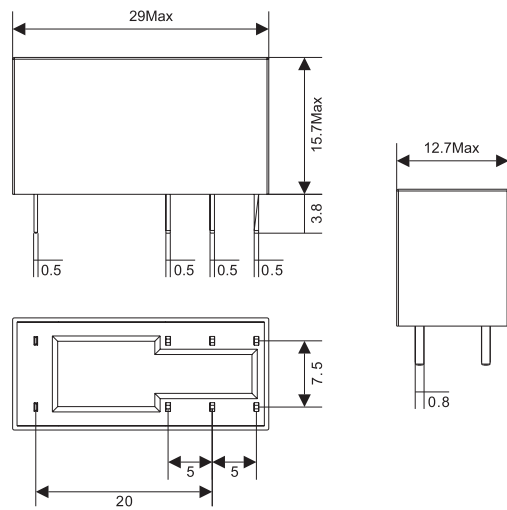

Схемы подключения

R2G1AO/1AU



R2G1AH

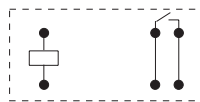

R2G1BO/1BU

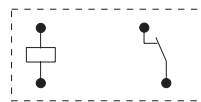

R2G1BH



R2G1CO/1CU

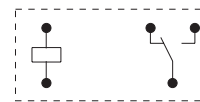

R2G1CH

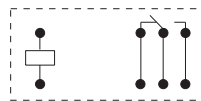

R2G2AH

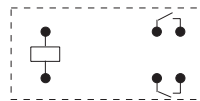

R2G2BH

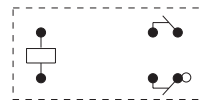

R2G2CH

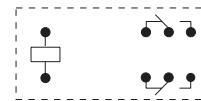

Технические характеристики



SRC05-ST



SRC08-ST



Тип			SRC05-ST	SRC08-ST
Номинальная нагрузка	Ток	A	16	10
	Напряжение	V	300	
Диэлектрическая прочность	между катушкой и контактами	V/min	4000	
	между контактами	V/min	2500	
Максимальный момент затяжки		Nm	-	
Сечение провода		AWG/mm ²	20-14/0.5-2.5	
Температура окружающей среды		°C	-40~+85	
Вес изделия		g	37	42

Аксессуары

Колодка	Шилдик	Модуль	Перемычка
SRC05-ST			
SRC08-ST			

Фиксатор

Высота реле(мм)	15	20	25
Модель			
	SR15L	SR20F	SR25C

Габаритные размеры (мм)



Схема подключения



Технические характеристики

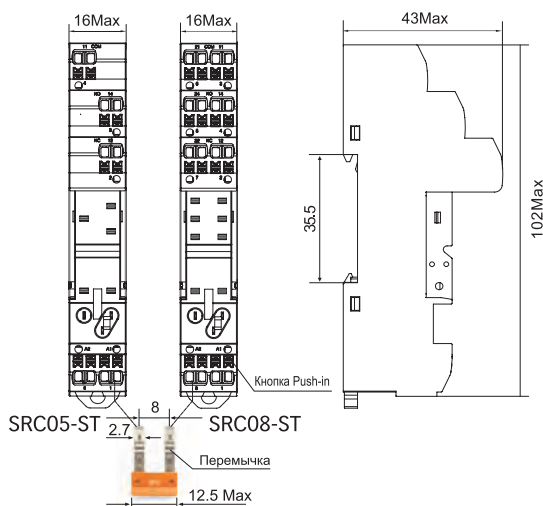
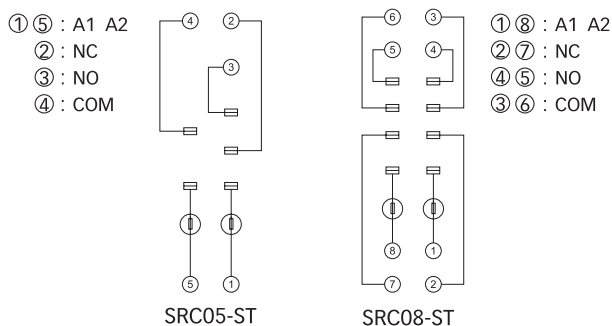

SRC05-E

SRC08-E



Тип			SRC05-E	SRC08-E
Номинальная нагрузка	Ток	A	12	10
	Напряжение	V	300	
Диэлектрическая прочность	между катушкой и контактами	V/min	4000	
	между контактами	V/min	2500	
	Максимальный момент затяжки	Nm	1.0	
	Сечение провода	AWG/mm ²	20-14/0.5-2.5	
	Температура окружающей среды	°C	-40~+85	
	Вес изделия	g	33	37

Аксессуары

Колодка	Шилдик	Модуль	Перемычка
SRC05-E			
SRC08-E	SR2P	AMD	SR08B

Фиксатор

Высота реле(мм)	15	20	25
Модель			
	SR15L	SR20F	SR25C

Габаритные размеры (мм)



Схема подключения



Технические характеристики

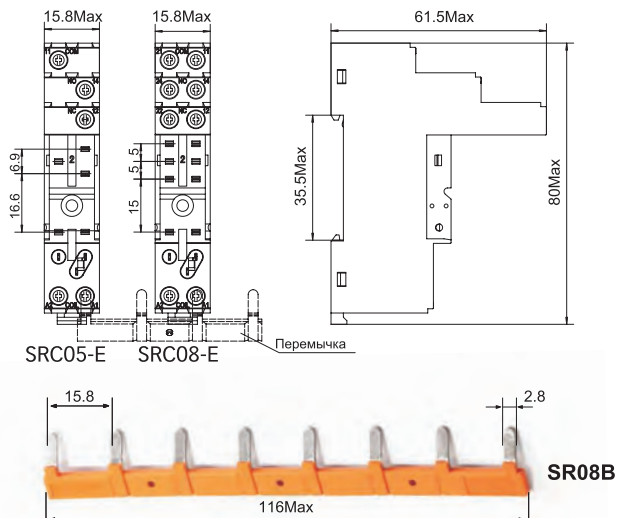
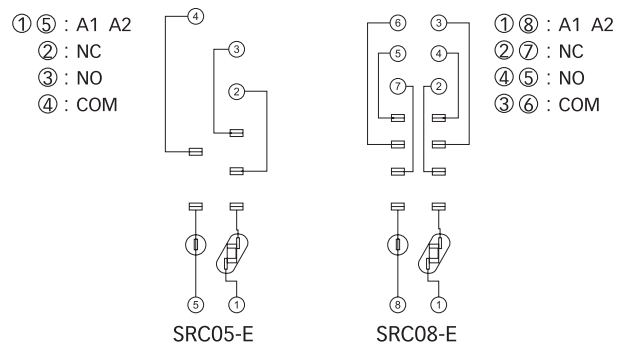

SRB05-E



SRB08-E



Тип			SRB05-E	SRB08-E
Номинальная нагрузка	Ток	A	12	10
	Напряжение	V	300	
Диэлектрическая прочность	между катушкой и контактами	V/min	4000	
	между контактами	V/min	2500	
Максимальный момент затяжки		Nm	1.0	
Сечение провода		AWG/mm ²	20-14/0.5-2.5	
Температура окружающей среды		°C	-40~+85	
Вес изделия		g	33	37

Таблица подбора аксессуаров

Колodka	Шильдик	Модуль
SRB05-E		
SRB08-E	SR2P	AMD

Фиксатор

Высота реле(мм)	15	20	25
Модель			
	SR15L	SR20F	SR25C

Габаритные размеры (mm)



Схема подключения



Технические характеристики

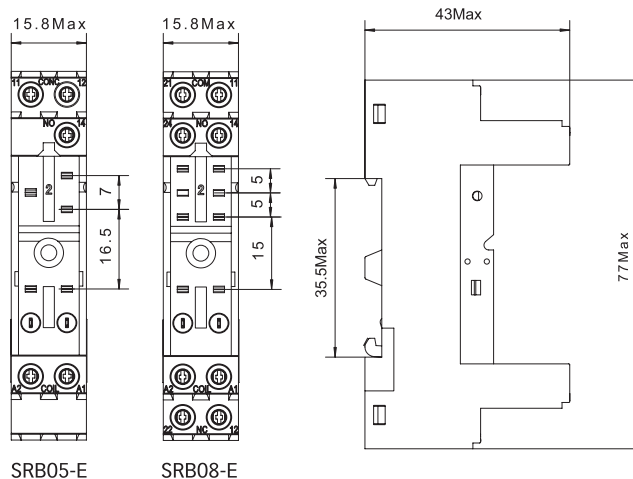
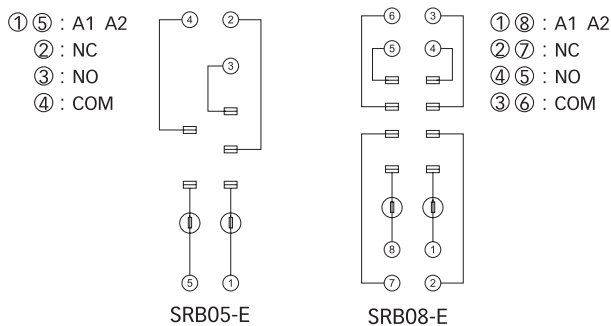

SRC05-P



SRC08-P



Тип		SRC05-P	SRC08-P
Номинальная нагрузка	Ток	A	12
	Напряжение	V	300
Диэлектрическая прочность между катушкой и контактами		V/min	4000
прочность между контактами		V/min	2500
Максимальный момент затяжки		Nm	-
Сечение провода		AWG/mm ²	-
Температура окружающей среды		°C	-40~+85
Вес изделия		g	10

Аксессуары	
Колодка	Фиксатор
SRC05-P	 SR15M
SRC08-P	 SR1520M

Габаритные размеры (мм)



Схема подключения

- ① ⑤ : A1, A2
- ② : NC
- ③ : NO
- ④ : COM

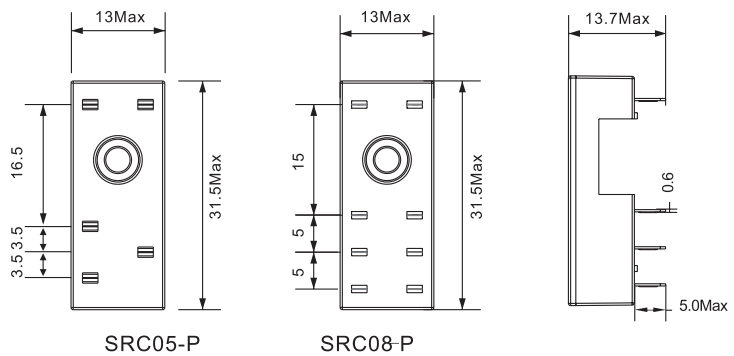
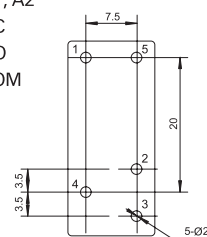

SRC05-P
Вид снизу

- ① ⑧ : A1, A2
- ③ ⑥ : COM
- ④ ⑤ : NO
- ② ⑦ : NC

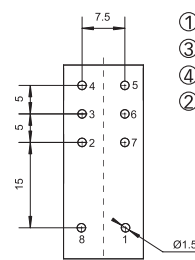

SRC08-P
Вид снизу

Руководство выбора промышленных реле

RSC Узкопрофильные твердотельные реле

- Узкопрофильные миниатюрные реле с высокой скоростью коммутации.
- Гальваническая развязка, низкое сопротивление при включении, отсутствие подвижного контакта (увеличенный ресурс).
- Выходной транзистор типа MOSFET (МОП) для коммутации в цепях постоянного тока, выходной триак для коммутации в цепях переменного тока.
- Встроенная оптическая развязка (оптрон).
- Широкий диапазон управляющего напряжения.
- Промышленные реле Shenler широко применяются в выходных цепях ПЛК, системах с ЧПУ, робототехнике и других системах управления.
- Оптимальны для решений в реализации дистанционного управления, в системах производства и обработки, упаковки, транспортировки, тестирования, складирования и многих других видах оборудования и автоматизированных системах управления технологическими процессами.

LED индикатор

Легко различимый светодиодный индикатор.
Встроенный яркий LED, для визуальной индикации наличия напряжения в цепи управления.

Фиксатор- выталкиватель

Эргономическая конструкция ручки фиксатора.
Упрощает замену и установку реле.
Исключает повреждения контактных выводов реле.

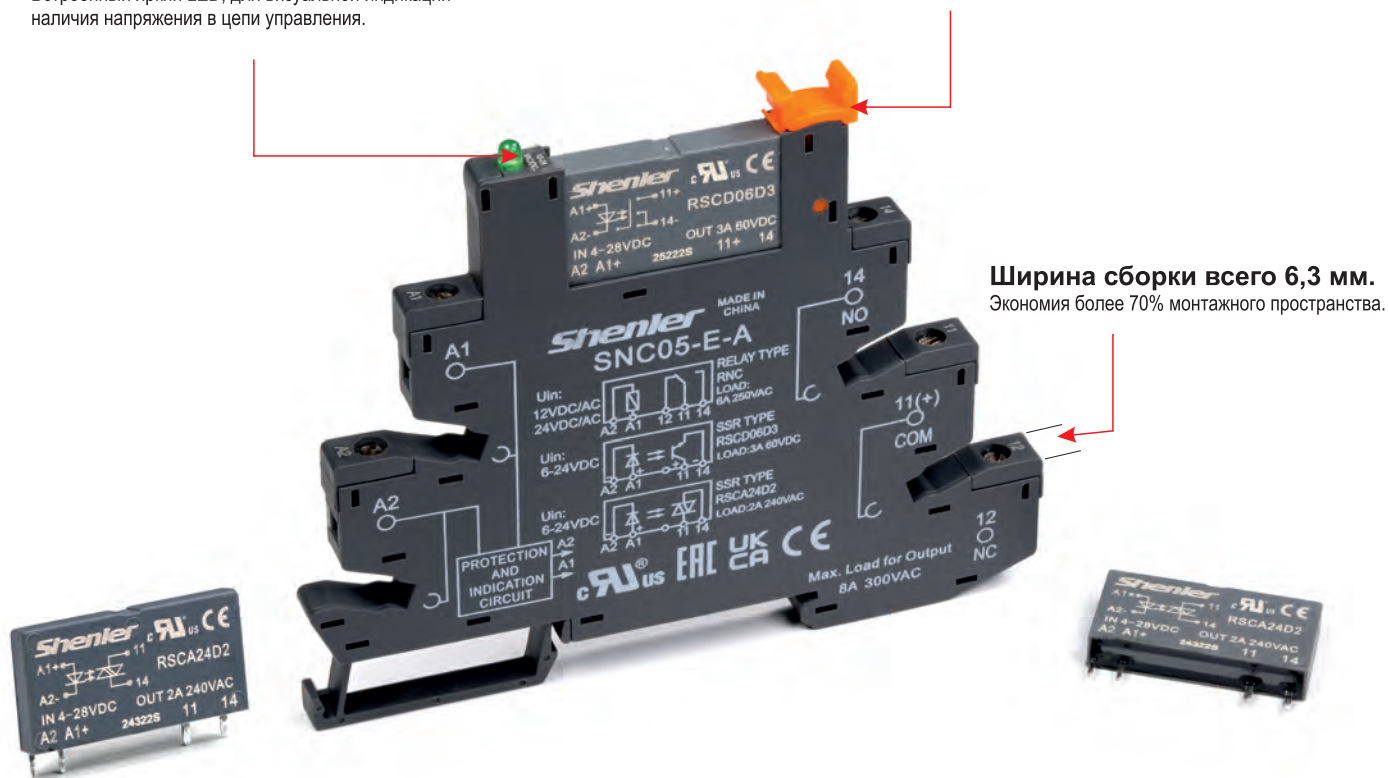

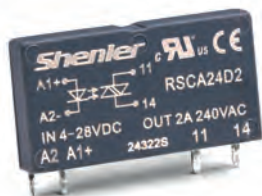

Реле

+

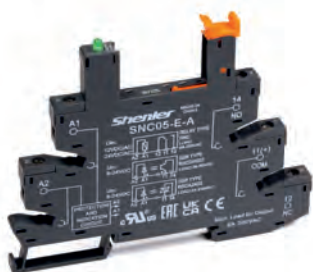

Цоколь

=



Комплект реле

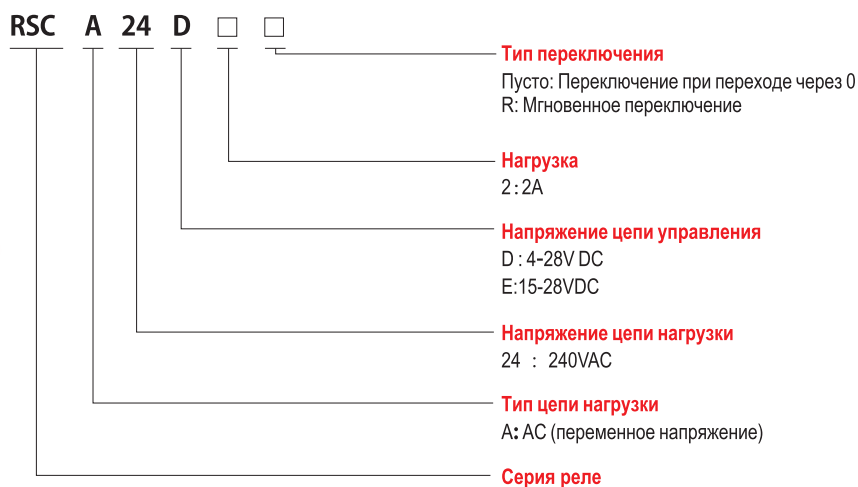

Технические характеристики

Входная цепь (Ta=25°C)

Артикул	RSCA24D2	RSCA24D2R	RSCA24E2	RSCA24E2R
Цель управления	4~28VDC		15~28VDC	
Входное напряжение вкл.	4VDC		15VDC	
Входное напряжение выкл.	1VDC		5VDC	
Входной ток	20mA			

Выходная цепь (Ta=25°C)

Артикул	RSCA24D2	RSCA24E2	RSCA24D2R	RSCA24E2R
Коммутируемое напряжение (номинальное)	240VAC			
Коммутируемое напряжение (диапазон)	24~280VAC			
Максимальное пиковое напряжение	600VPK			
Коммутируемый ток	0.02~2A			
Тип переключения	При переходе через 0		Моментальное	
Макс. время включения	½ периода		1ms	
Макс. время отключения	½ периода		½ периода	
Однократный пиковый ток (10ms)	≤50A			
Максимальный ток утечки в выключенном состоянии	≤1.5mA			
Макс. падение напряжение во включенном состоянии	≤1.3V			
Критическая скорость нарастания Uвых, dv/dt	200V/us			
Запас прочности по току нагрузки	40-60%			

Доп. параметры (Ta=25°C)

Напряжение пробоя изоляции (вход/выход, 50Hz/60Hz)	2500VAC
Сопротивление изоляции (500VDC)	1000MΩ
Температура хранения	-30°C~+80°C
Рабочая температура	-30°C~+100°C
Вес изделия	4g

Обратите внимание

1. Монтаж пайкой на печатных платах при t=260°C не более 8 сек (пайка каждого вывода не более 2 сек.)
2. Соблюдайте полярность, в противном случае изделие выйдет из строя.
3. При монтаже в колодках максимальный крутящий момент зажатия проводника 0,5 Nm.
4. Работа при повышенных температурах влияет на нагрузочную характеристику в сторону уменьшения.

Схема подключения



График зависимости тока нагрузки от окружающей температуры



Габаритные размеры (mm)



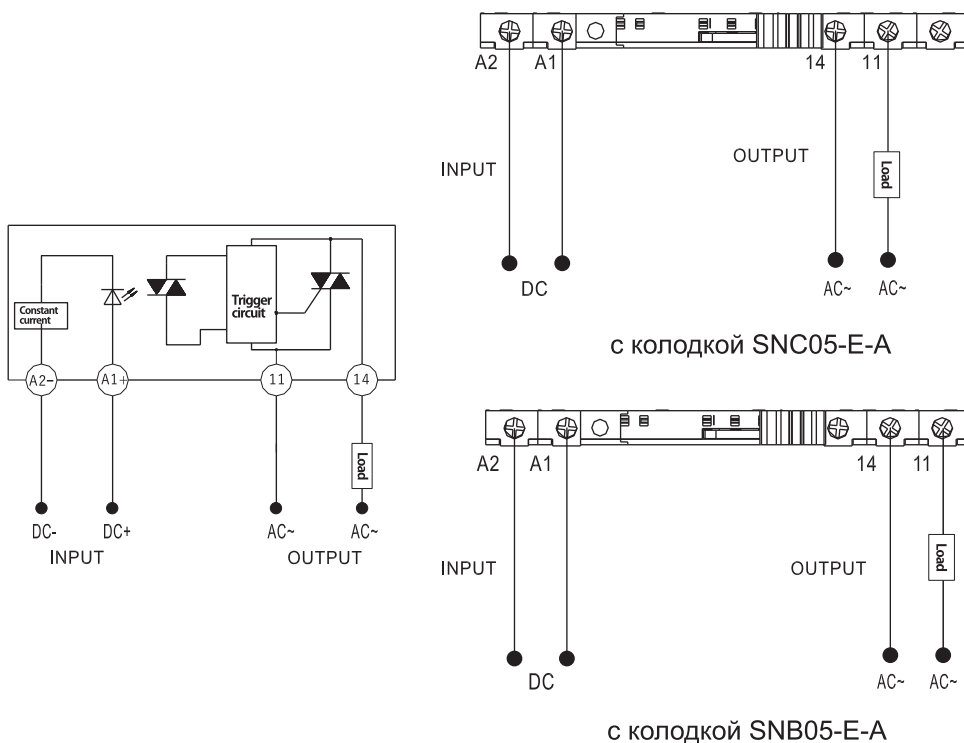
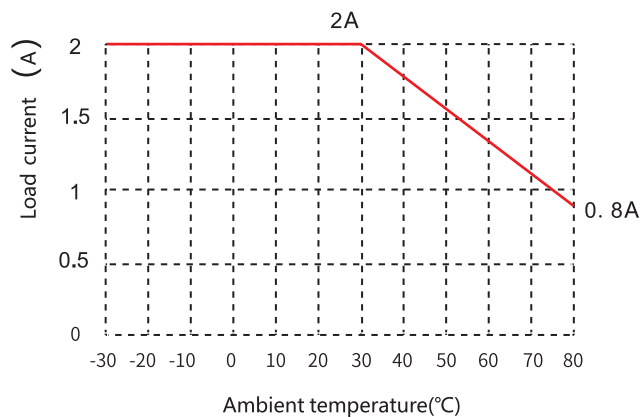
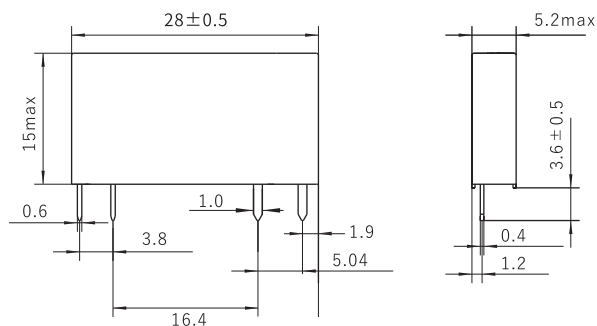

Реле

+



Цоколь

=



Комплект реле

RSC D 06 □ □

Нагрузка

1:1 A;
3:3 A

Напряжение цепи управления

D:4-28VDC
E:15-28VDC

Напряжение цепи нагрузки

06:60VDC

Тип цепи нагрузки

D: DC (постоянное напряжение)

Серия реле

Технические характеристики

Входная цепь (Ta=25°C)

Артикул	RSCD06D1	RSCD06D3	RSCD06E1	RSCD06E3
Цепь управления	4~28VDC		15~28VDC	
Входное напряжение вкл.	4VDC		15VDC	
Входное напряжение выкл.	1VDC		5VDC	
Входной ток	20mA			

Выходная цепь (Ta=25°C)

Артикул	RSCD06D1	RSCD06E1	RSCD06D3	RSCD06E3
Коммутируемое напряжение (номинальное)	60VDC			
Коммутируемое напряжение (диапазон)	5~60VDC			
Максимальное пиковое напряжение	100VDC			
Коммутируемый ток	0.002~1A		0.002~3A	
Однократный пиковый ток (10ms)	16A		30A	
Максимальный ток утечки в выключенном состоянии	≤1.3V		≤0.1V	
Макс. падение напряжение во включенном состоянии	≤0.1mA			
Макс. время включения	≤1ms			
Макс. время отключения	≤1ms			
Запас прочности по току нагрузки	40~60%			

Доп. параметры (Ta=25°C)

Напряжение пробоя изоляции (вход/выход, 50Hz/60Hz)	2500VAC
Сопротивление изоляции (500VDC)	1000MΩ
Температура хранения	-30°C~+80°C
Рабочая температура	-30°C~+100°C
Вес изделия	4g

Обратите внимание

1. Монтаж пайкой на печатных платах при t=260°C не более 8 сек (пайка каждого вывода не более 2 сек.)
2. Соблюдайте полярность, в противном случае изделие выйдет из строя.
3. При монтаже в колодках максимальный крутящий момент зажатия проводника 0,5 Nm.
4. Работа при повышенных температурах влияет на нагрузочную характеристику в сторону уменьшения.
5. При подключении индуктивной нагрузки обязательно включите параллельно диод свободного хода на конце нагрузки (смотрите схему подключения для конкретного способа подключения)!

Схема подключения

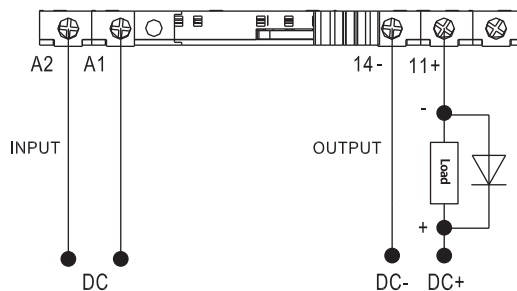
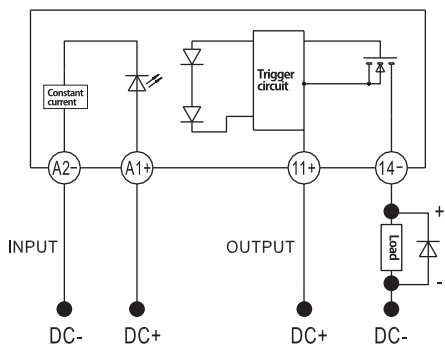

С колодкой SNC05-E-A
Индуктивная нагрузка

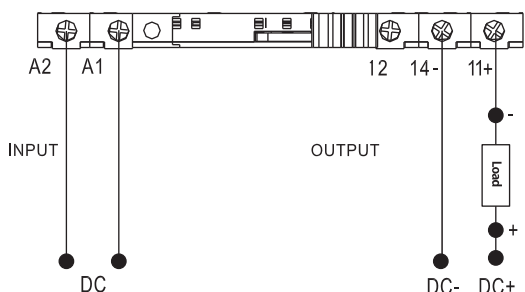

С колодкой SNB05-E-A
Резистивная нагрузка

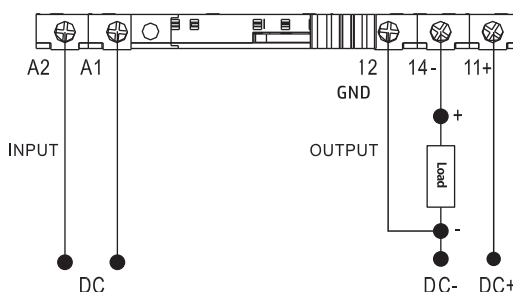

С колодкой SNB05-E-AD
Индуктивная нагрузка

График зависимости тока нагрузки от окружающей температуры

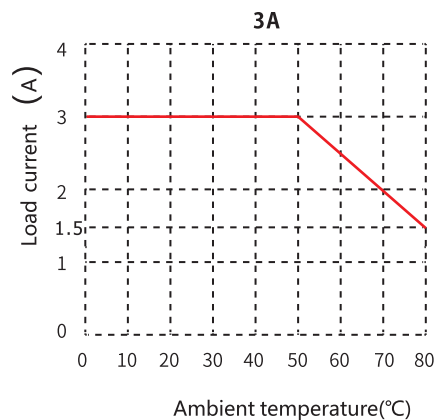
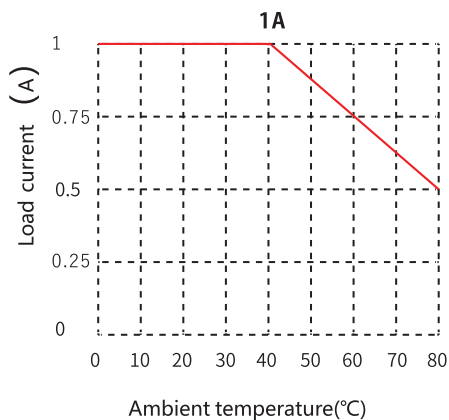

Габаритные размеры (mm)

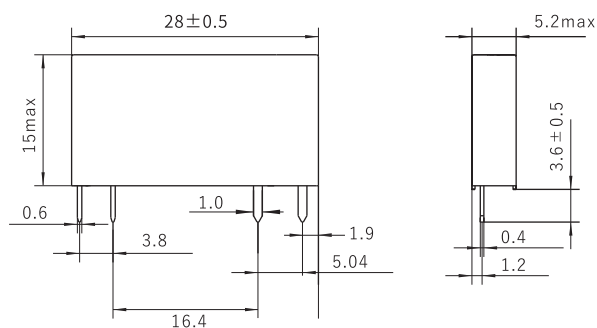

SNB05-E-A

Цоколи для узкопрофильных
твердотельных реле



Технические характеристики

Тип	Un управления	Реле
★ SNB05-E-A	6~24VDC	4~28VDC
★ SNB05-E-A D	6~24VDC	4~28VDC

Характеристики

Номинальная нагрузка	Ток	A	8
	Напряжение	V	300
Диэлектрическая прочность катушка/ контакты		V/min	2500
Максимальный момент затяжки		Nm	0.5
Сечение провода		AWG/mm ²	20-16/0.5-1.5
Температура окружающей среды		°C	-40~+85
Вес изделия		g	19.5



SNB05-E-A

Аксессуары

Перемычка



SN20A

Шилдик



SN64P

★ Разница в схеме подключения. Смотри схему подключения.

Габаритные размеры (mm)



Схема подключения



SNC05-E-A

Цоколи для узкопрофильных
твердотельных реле

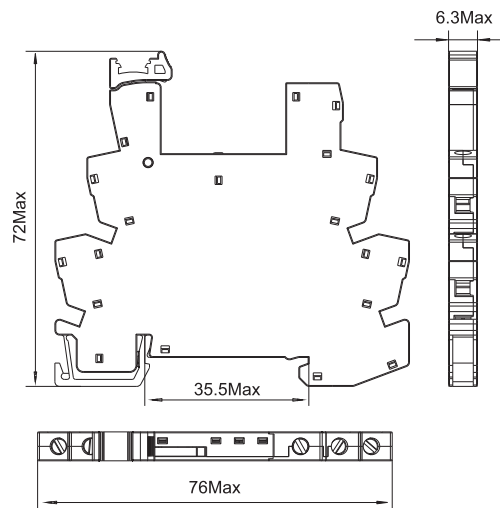
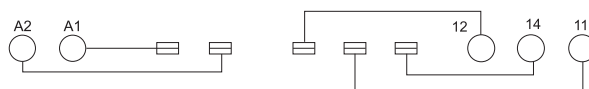

Технические характеристики

Тип	Un управления	Реле
SNC05-E-A	6~24VDC	4~28VDC



SNC05-E-A

Характеристики			
Номинальная нагрузка	Ток	A	8
	Напряжение	V	300
Диэлектрическая прочность катушка/ контакты		V/min	2500
Максимальный момент затяжки		Nm	0.5
Сечение провода		AWG/mm ²	20-16/0.5-1.5
Температура окружающей среды		°C	-40~+85
Вес изделия		g	24

Аксессуары		
Перемычка	Шилдик	Перегородка
SN20B	SN64P	SN20S

Габаритные размеры (mm)



Схема подключения



SNC05-P1

Цоколи для узкопрофильных
твердотельных реле

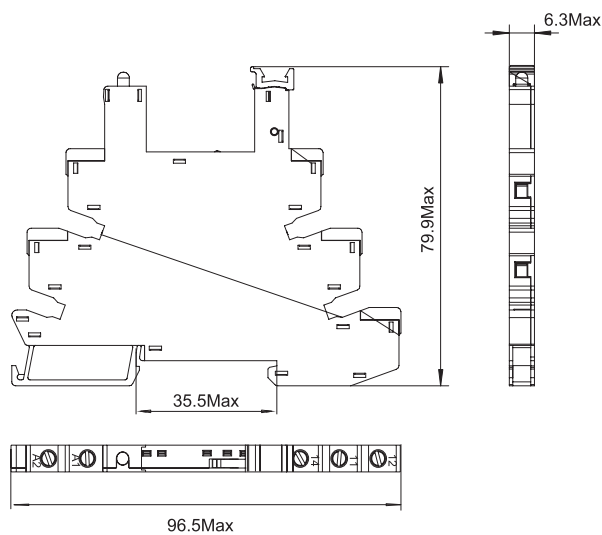
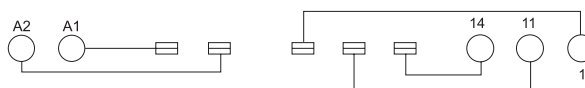

Технические характеристики

SNC05-P1



Номинальная нагрузка	Ток	A	6
	Напряжение	V	300
Диэлектрическая прочность катушка/ контакты		V/min	2500
Температура окружающей среды		°C	-40~+85
Вес изделия		g	2.6

Габаритные размеры (мм)



Схема подключения



Образец готового релейного блока

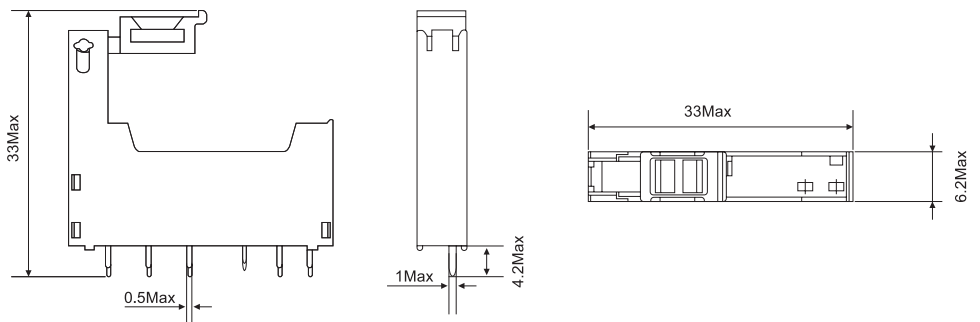
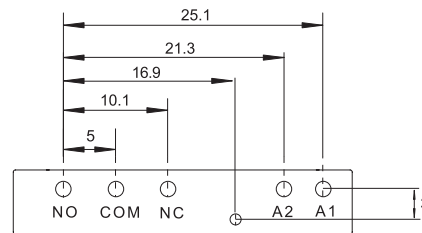
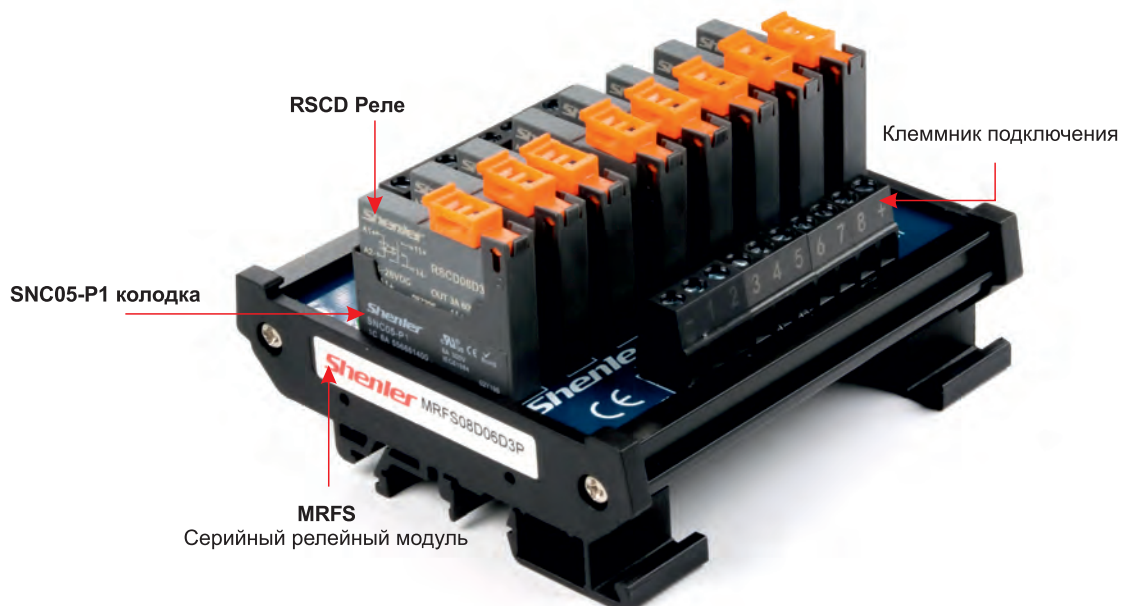

- 1NO SPST выходной контакт, коммутация в цепях постоянного тока и переменного тока.
- Отсутствие подвижных частей, искрения, длительный срок службы и высокая надежность.
- Выходной транзистор типа МОП для цепей DC, триак/ тиристор для цепей AC, высокое быстродействие.
- Встроенная гальваническая развязка (оптрон).
- Широкий диапазон управляющего напряжения, светодиодный индикатор.
- Дополнительная защитная крышка IP20 (защита от касания), крепление винтами на плоскость.
- Применяются в промышленности для управления лампами накаливания, нагревательными элементами, маломощными электродвигателями, электромагнитами, соленоидами клапанов и прочими исполнительными механизмами. Нашли широкое применение в системах автоматизации и управления, автомобильной электронике, бытовой автоматике, подвижном составе и оборудовании с аккумуляторным питанием.



МОП транзистор

В реле установлен выходной транзистор МОП структуры с низким внутренним сопротивлением (MOSFET). Низкое тепловыделение и длительный срок службы.

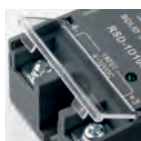

Прозрачная защитная крышка

Прозрачная защитная крышка из высококачественного поликарбоната. Пылезащитная, легко открывается и существенно снижает загрязнение. Предотвращает возможность касания токоведущих элементов.



Металлическое основание охлаждения

Задняя панель выполнена из толстостенной металлической пластины; гладкая поверхность способствует быстрому охлаждению и позволяет избегать перегрева.



Оптрон

Внутри реле встроен оптрон. Обеспечивает гальваническую развязку.



Дополнительное охлаждение

Твердотельным реле с рабочим током выше 10А следует устанавливать радиатор охлаждения, а между реле и радиатором устанавливать кремниевую прокладку или нанести термопасту. Принудительное охлаждение вентилятором для реле с рабочим током выше 60А обязательно.



LED индикатор.





Relay

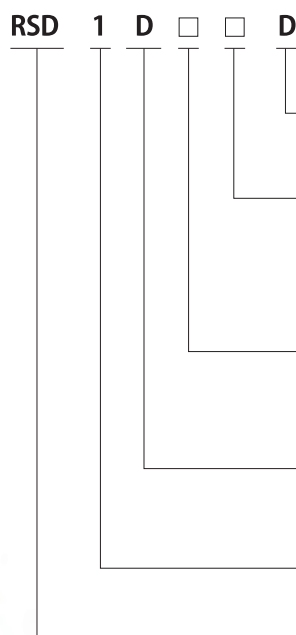

Напряжение цепи управления
D: 4-32VDC I

Нагрузка:

Код	20	40	60	80	100
Ток (A)	20	40	60	80	100
Примечание				Только для цепи с кодом 06 и 10	

Напряжение цепи нагрузки

Код		06	10	20
Диапазон напряжения(VDC)		7-48	7-75	7-120

Цепь нагрузки
D: DC load

Однофазное

Серия реле

Технические характеристики

Входная цепь (Ta=25°C)														
Управляющее напряжение	4~32VDC													
Напряжение открытия (гарант.)	4VDC													
Напряжение отсечки (гарант.)	1VDC													
Диапазон управляющих токов	6~20mA													
Выходная цепь (Ta=25°C)														
Артикул	RSD-1D06XXD					RSD-1D10XXD					RSD-1D20XXD			
Диапазон напряжения нагрузки	7-48					7-75					7-120			
Максимальный ток нагрузки (A)	20	40	60	80	100	20	40	60	80	100	20	40	60	
Однократный пиковый ток (10ms)	110	160	200	260	300	90	140	180	220	280	80	160	200	
Максимальная ШИМ (Гц) ★	900	700	700	500	500	900	600	600	400	400	800	600	400	
Падение напряжения на реле в коммутируемой цепи (V)	≤1										≤1.2			
Максимальный ток утечки в выключенном состоянии (mA)	≤0.3													
Минимальный ток нагрузки (mA)	≥2													
Макс. время включения (ms)	1													
Макс. время отключения (ms)	1													
Доп. параметры (Ta=25°C)														
Напряжение пробоя изоляции (50Hz/60Hz)	Вход/ выход										2500Vrms			
	Вход, выход/ основание										2500Vrms			
Сопротивление изоляции (500VDC)	1000MΩ													
Рабочая температура	-30°C~+80°C													
Температура хранения	-40°C~+100°C													
Относительная влажность окружающей среды	5~85%RH													
Охлаждение	Для реле выше 60A необходим радиатор с вентилятором													
Вес	90g													

★ Примечание: Для номинальных значений ШИМ на управляющий вход должно подаваться напряжение не менее 8 В постоянного тока.

Габаритные размеры (mm)



Схема коммутации и подключения



При индуктивной нагрузке необходимо добавить схему подавления, как показано на рисунке:
диод обратной цепи D1 обратно-параллельно на обоих концах нагрузки
(D1 - диод с накоплением заряда (ДНЗ))

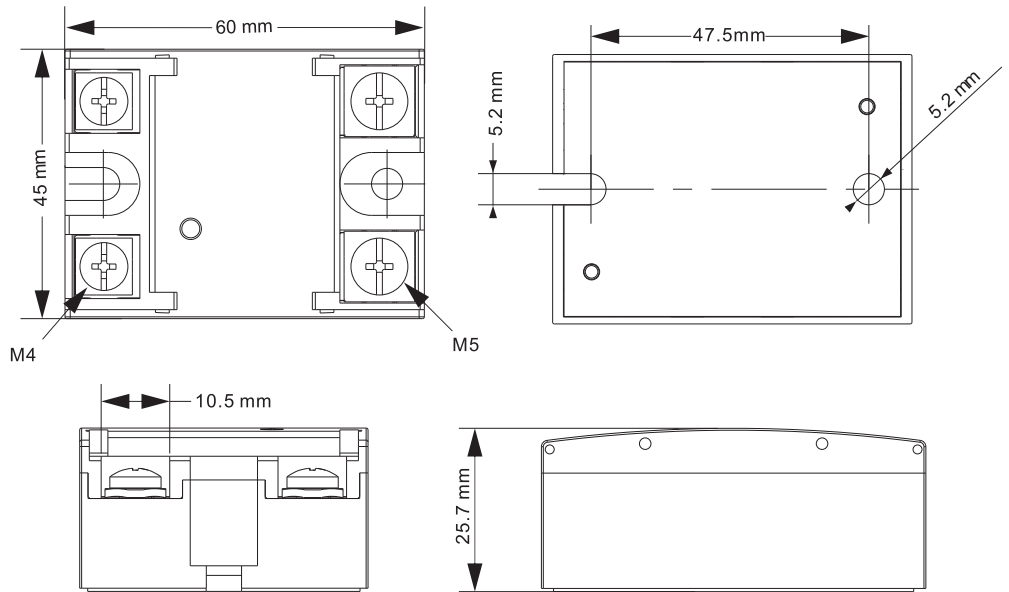
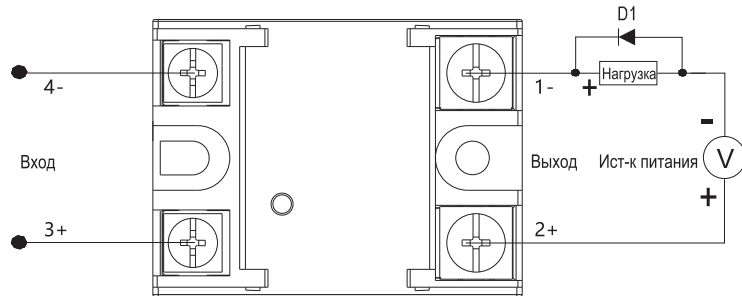

График зависимости тока нагрузки от окружающей температуры

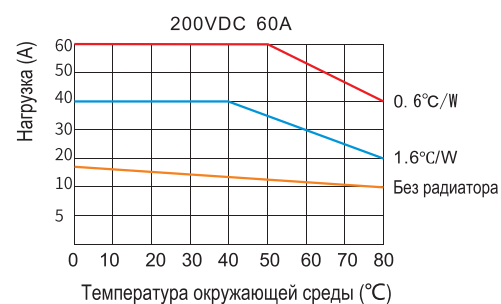
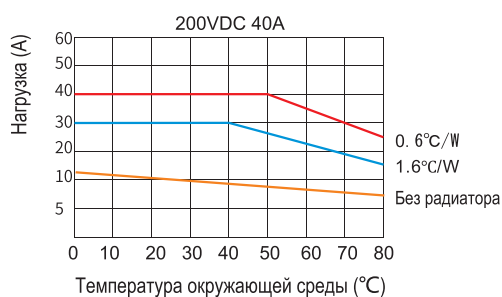
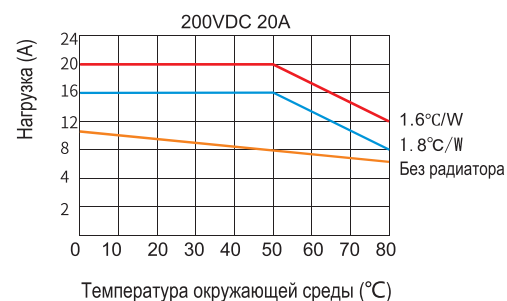
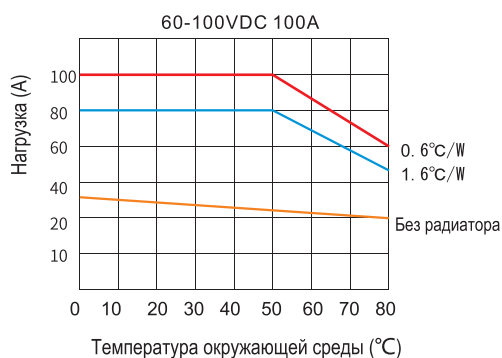
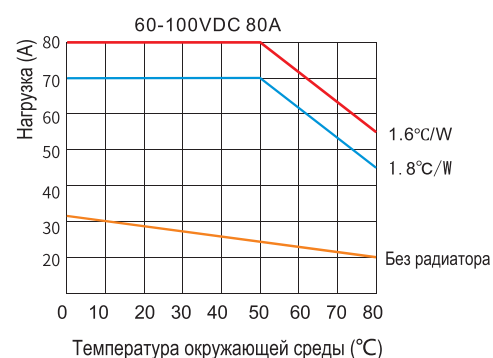
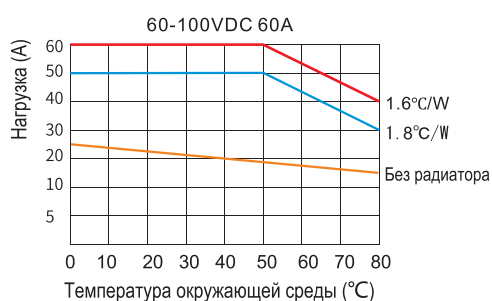
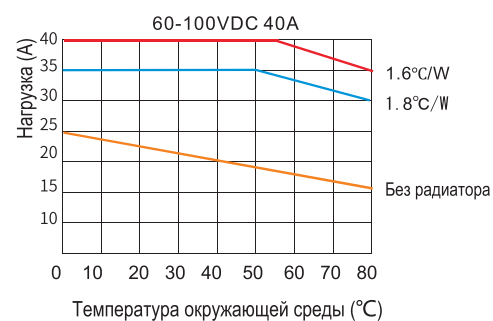
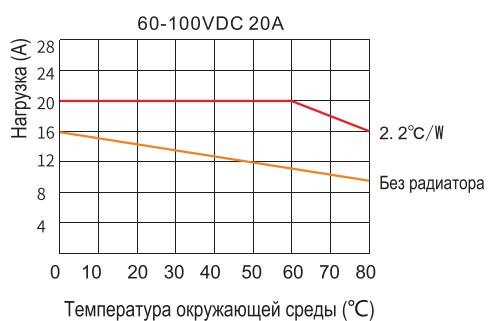

Сравнительная таблица коэффициентов снижения мощности

В зависимости от пускового тока нагрузки и максимально допустимой мощности реле, для длительного срока службы и высокой надежности, рекомендуется согласовать нагрузку в соответствии со следующей таблицей, используя значения понижающего коэффициента для каждого типа нагрузки.

Тип нагрузки	Резистивная	Нагреватели	Освещение	Трансформаторы/ электромагниты	Двигатель
Сos φ	1.0	0.7	0.5	0.4	0.2
Кратность	1.5	2	2.5	4	7

Меры предосторожности

- Обязательно установите защитное оборудование, такое как предохранители и автоматические выключатели, на стороне источника питания, для защиты от токов короткого замыкания.
- При подключении к индуктивной нагрузке обязательно подключите обратно-параллельно диод свободного хода на нагрузку (см. схему подключения для конкретного случая)!
- Закрепите устройство, используя винты M5 и пружинные шайбы (момент затяжки 2Nm), а через 3 часа использования затяните один раз с тем же моментом затяжки.
Убедитесь, что нижняя пластина твердотельного реле (далее именуемого изделием) находится в тесном контакте с радиатором и надежно установлена.
- Подключение изделия должно быть выполнено проводниками с площадью поперечного сечения из расчета 5-8А на мм². Винты клеммы должны быть надежно затянуты.
Ослабление затяжки провода ведет к повышенному нагреву изделия и может вывести из строя.
При эксплуатации в окружающей среде с высокой температурой и влажностью в месте подключения проводника рекомендуется нанести токопроводящую пасту.
- На входной клемме установлены винты M4, а момент затяжки проводника составляет (1,2-1,4) Nm. На выходной клемме установлены винты M5, и момент затяжки проводника составляет (1,5-1,8) Nm.
- Пожалуйста, не подключайте нагрузку выше, чем в спецификации. В противном случае это может вызвать сильный нагрев.
- Не подавайте напряжение, превышающее номинальное значение, во входной и выходной цепи.
Проследите за тем, чтобы не была перепутана полярность, в противном случае это может привести к выходу изделия из строя или возгоранию.
- Требования к условиям установки: Реле должно быть установлено на вертикальной плоскости с хорошей вентиляцией для эффективного рассеивания тепла за счет конвекции воздуха.
Если два и более изделия устанавливаются рядом, следует оставлять большой тепловой зазор.
- При работе устройства в среде с повышенной температурой следует выбрать номинальный ток реле с учетом его повышенной температуры эксплуатации (график зависимости тока нагрузки от окружающей температуры). При температуре выше 60°C необходимо принудительное охлаждение для обеспечения работоспособности устройства.
Температура нижней пластины изделия не должна превышать 80°C.
- Для предотвращения угрозы поражения электрическим током, прежде чем приступать к монтажу или техническому обслуживанию, сперва необходимо отключить источник питания.

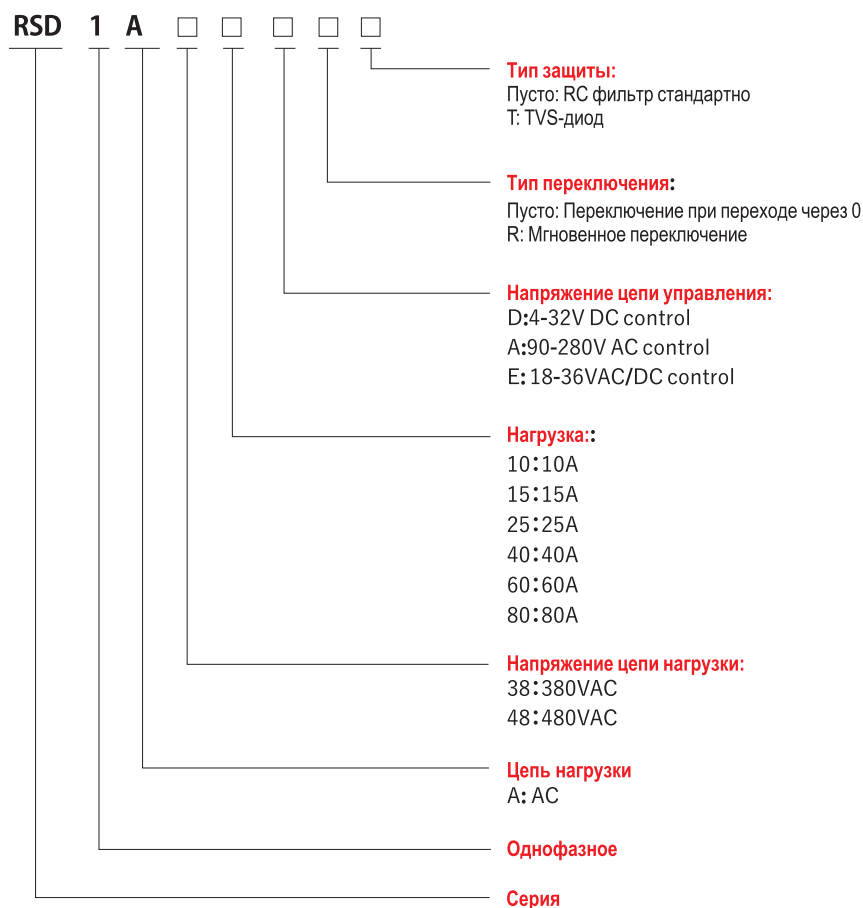

Сравнительная таблица коэффициентов снижения мощности

В зависимости от пускового тока нагрузки и максимально допустимой мощности реле, для длительного срока службы и высокой надежности, рекомендуется согласовать нагрузку в соответствии со следующей таблицей, используя значения понижающего коэффициента для каждого типа нагрузки

Тип нагрузки	Резистивная	Нагреватели	Освещение	Трансформаторы/ электромагниты
Cos φ	1.0	0.7	0.5	0.4
Кратность	1.5	2	2.5	4

Тип нагрузки	Однофазный двигатель	Трехфазный двигатель	Емкостная
Cos φ	0.2	0.3	surge
Кратность	7	6	10

Выбор напряжения

Тип нагрузки	240V резист. или индуктивная нагрузка	380V резист. нагрузка	380V индуктивная нагрузка	Емкостная нагрузка
Напряжение	380V		480V	

Технические характеристики

Входная цепь (Ta=25°C)

Артикул	RSD-1AxxxxD	RSD-1AxxxxDR	RSD-1AxxxxA	RSD-1AxxxxAR
Управляющее напряжение	4~32VDC		90~280VAC	
Напряжение открытия (гарант.)	4VDC		90VAC	
Напряжение отсечки (гарант.)	1VDC		10VAC	
Диапазон управляющих токов	6~25mA		6~20mA	
Макс. время включения	1/2cycle	1ms	20ms	
Макс. время отключения	1/2cycle	10ms	30ms	

Артикул	RSD-1AxxxxE	RSD-1AxxxxER
Управляющее напряжение	18-36VAC/DC	
Напряжение открытия (гарант.)	18VAC/DC	
Напряжение отсечки (гарант.)	4VAC/DC	
Диапазон управляющих токов	6-20mA	
Макс. время включения	20ms	
Макс. время отключения	30ms	

Выходная цепь (Ta=25°C)

Артикул	RSD-1A38xxxx	RSD-1A48xxxx				
Уном нагрузки (47-63Hz)	380VAC	480VAC				
Диапазон напряжения нагрузки	24-440VAC	40-530VAC				
Пиковое напряжение	800Vpk	1200Vpk				
Критическая скорость нарастания Uвых, dv/dt	500V/μs					
Минимальный коммутируемый ток	150mA					
Максимальный ток утечки в выключенном состоянии	10mA					
Макс. падение напряжение во включенном состоянии	1.5V					
Номинальный ток нагрузки (A)	10A	15A	25A	40A	60A	80A
Однократный пиковый ток (10ms)	120A	160A	250A	500A	700A	1000A
Макс. I ² t (< 10 мс) для предохранителей	80A ² s	112A ² s	312A ² s	800A ² s	1800A ² s	5000A ² s

Доп. параметры (Ta=25°C)

Напряжение пробоя изоляции (50Hz/60Hz)	Вход/ выход	4000Vrms
	Вход, выход/ основание	2500Vrms
Сопротивление изоляции (500VDC)	1000MΩ	
Рабочая температура	-30°C~ +80°C	
Температура хранения	-40°C~ +100°C	
Относительная вл-ть окружающей среды	5~85%RH	
Охлаждение	Для реле выше 60A необходим радиатор с вентилятором	
Вес	100g	

Габаритные размеры (mm)



Схема коммутации и подключения



Используйте холоднокатаные медные наконечники:

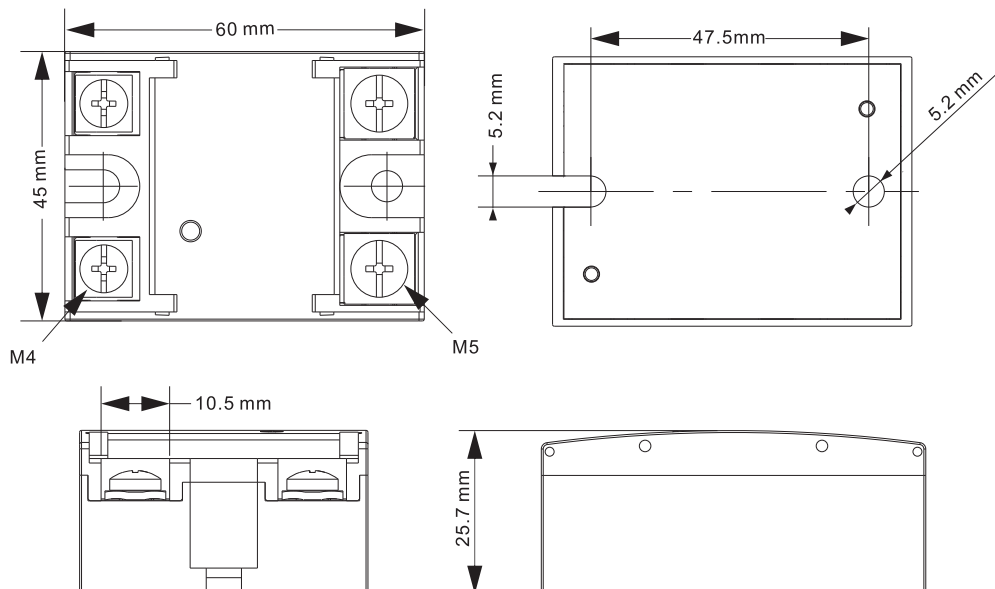
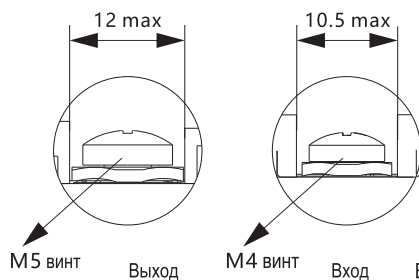
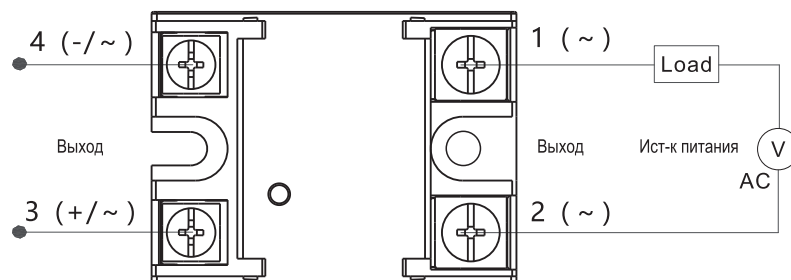

Выход момент затяжки:(1,5-1,8)Nm

Вход момент затяжки:(1,2-1,4)Nm

График зависимости тока нагрузки от окружающей температуры

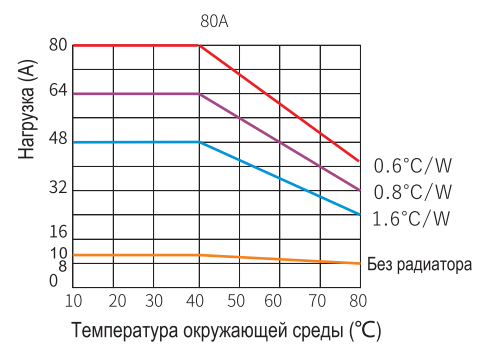
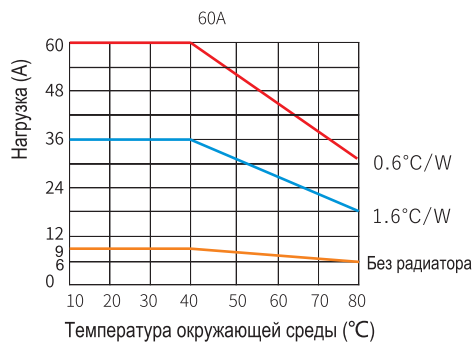
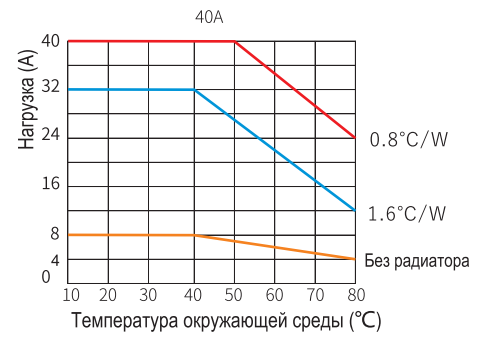
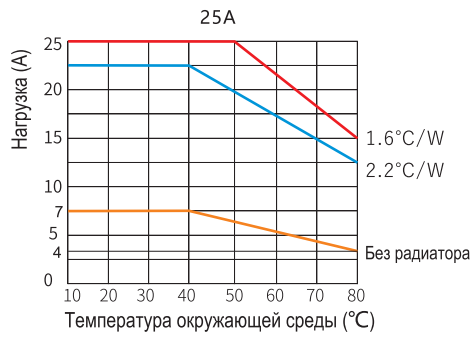
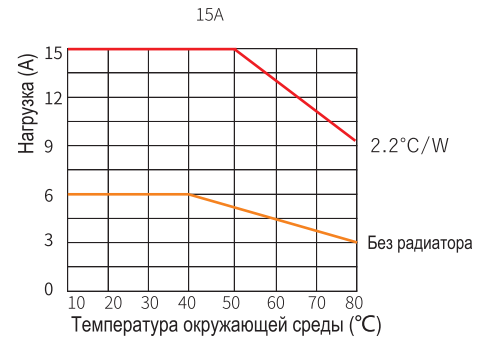
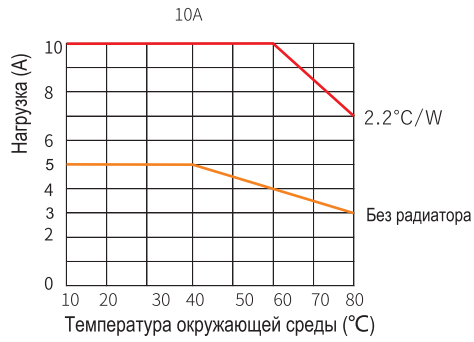

Меры предосторожности

1. Обязательно установите защитное оборудование, такое как предохранители и автоматические выключатели, на стороне источника питания, для защиты от токов короткого замыкания.
2. При эксплуатации твердотельного реле (далее именуемое ТТР) при температуре ниже -20°C , минимальное управляющее напряжение необходимо увеличить на 1 В.
3. Выбор ТТР: Для нагрузки переменного тока и большинства индуктивных нагрузок переменного тока следует выбирать ТТР с коммутацией при переходе тока через ноль; для индуктивной нагрузки и емкостной нагрузки 380 В рекомендуется использовать ТТР 480 В с коммутацией при переходе тока через ноль; Он используется в качестве управления фазовым выходом или опционально при высокой частоте коммутаций.
4. Выберите встроенную защиту выходных цепей: RC фильтр (стандартная конфигурация) либо встроенный TVS-диод.
5. Закрепите устройство, используя винты М5 и пружинные шайбы (момент затяжки 2Nm), а через 3 часа использования затяните один раз с тем же моментом затяжки. Убедитесь, что нижняя пластина ТТР находится в тесном контакте с радиатором и надежно установлена.
6. Подключение ТТР должно быть выполнено проводниками с площадью поперечного сечения из расчета 5-8А на mm^2 . Винты клеммы должны быть надежно затянуты. Ослабление затяжки провода ведет к повышенному нагреву изделия и может вывести из строя. При эксплуатации в окружающей среде с высокой температурой и влажностью в месте подключения проводника рекомендуется нанести токопроводящую пасту.
7. На входной клемме установлены винты М4, а момент затяжки проводника составляет (1,2-1,4) Nm. На выходной клемме установлены винты М5, и момент затяжки проводника составляет (1,5-1,8) Nm.
8. Пожалуйста, не подключайте нагрузку выше, чем в спецификации. В противном случае это может вызвать сильный нагрев.
9. Не подавайте напряжение, превышающее номинальное значение, во входной и выходной цепи. Проследите за тем, чтобы не была перепутана полярность, в противном случае это может привести к выходу из строя ТТР или возгоранию.
10. Требования к условиям установки: ТТР должно быть установлено на вертикальной плоскости с хорошей вентиляцией для эффективного рассеивания тепла за счет конвекции воздуха. Если два и более ТТР устанавливаются рядом, следует оставлять большой тепловой зазор.
11. ТТР следует использовать с радиатором охлаждения. При выборе радиатора руководствуйтесь графиком зависимости тока нагрузки от окружающей температуры. Для ТТР выше 60А следует установить на радиатор вентилятор принудительного охлаждения. Температура нижней пластины изделия не должна превышать 80°C .
12. Для предотвращения угрозы поражения электрическим током, прежде чем приступать к монтажу или техническому обслуживанию, сперва необходимо отключить источник питания.



Руководство выбора промышленных реле

KSR-1 Series Твердотельные реле

- 1. Выбор радиатора:
В соответствии с графиком зависимости тока нагрузки от температуры выберите радиатор, соответствующий тепловому сопротивлению.
(Чем меньше значение теплового сопротивления, тем сильнее нагрев).

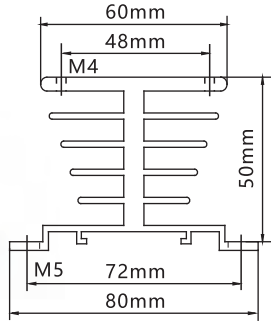

Модель	Габарит	Вес	Кэфф. теплового сопр-я
KSR-1A-50	50×80×50	70g	2.2°C/W

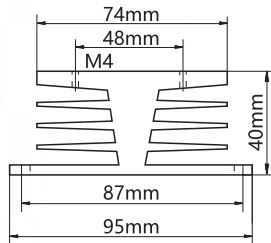

Модель	Габарит	Вес	Кэфф. теплового сопр-я
KSR-1E-50	50×95×40	225g	1.8°C/W

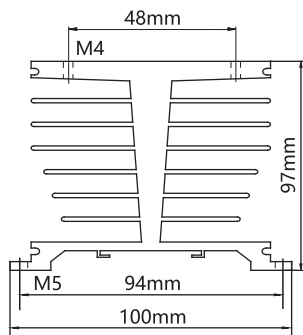

Модель	Габарит	Вес	Кэфф. теплового сопр-я
KSR-1T-50	50×100×97	324g	1.6°C/W
KSR-1TF-76	76×100×97	580g	0.6°C/W

Примечание: **KSR-1TF-76**: Длина с вентилятором 76 мм

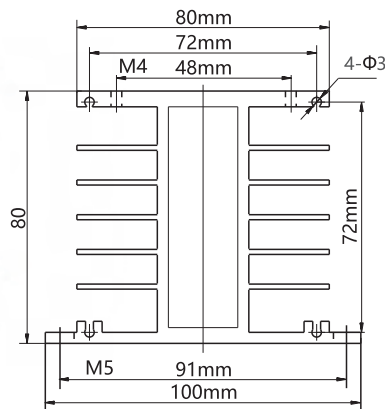

Модель	Габарит	Вес	Кэфф. теплового сопр-я
KSR-1H-50	50×100×80	220g	1.8°C/W
KSR-1HF-76	76×100×80	480g	0.8°C/W

Примечание: **KSR-1HF-76**: Длина с вентилятором 76 мм

- 2. Установка радиатора: равномерно нанесите термопасту или установите кремниевую прокладку на опорную пластину твердотельного реле, затем установите его на радиатор с помощью винтов и затяните винты.

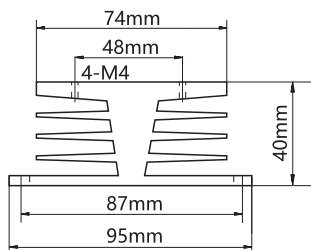
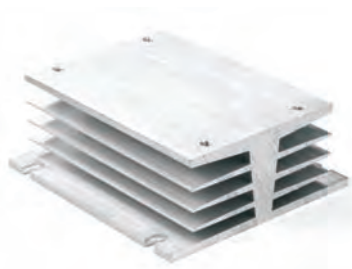

Модель	Габарит	Вес	Кэфф. теплового сопр-я
KSR-3E-50	105×95×40	460g	1.1°C/W

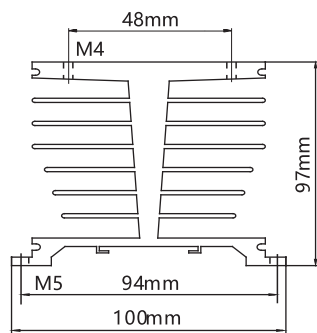

Модель	Габарит	Вес	Кэфф. теплового сопр-я
KSR-3T-110	110×100×97	750g	0.8°C/W
KSR-3TF-136	136×100×97	1100g	0.35°C/W

Примечание: **KSR-3TF-136**: Длина с вентилятором 136 мм

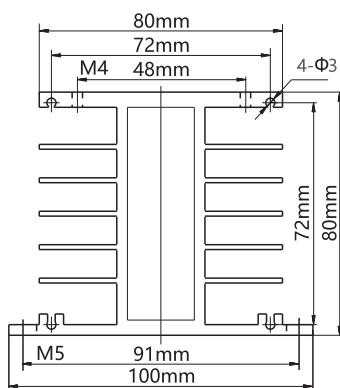

Модель	Габарит	Вес	Кэфф. теплового сопр-я
KSR-3H-110	110×100×80	460g	1°C/W
KSR-3H-150	150×100×80	630g	0.8°C/W
KSR-3HF-136	136×100×80	670g	0.5°C/W
KSR-3HF-176	176×100×80	840g	0.4°C/W

Примечание: **KSR-3HF-136**: Длина с вентилятором 136 мм

Примечание: **KSR-3HF-176**: Длина с вентилятором 176 мм

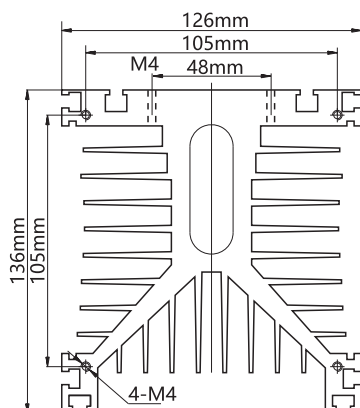
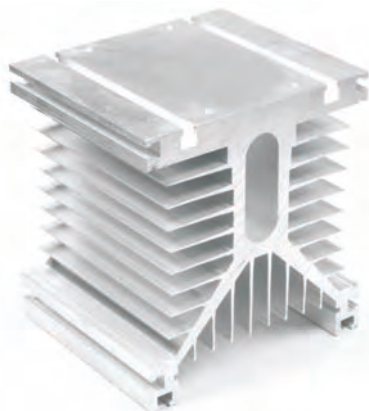

Модель	Габарит	Вес	Кэфф. теплового сопр-я
KSR-3Y-110	110×126×136	1400g	0.5°C/W
KSR-3Y-150	150×126×136	1900g	0.4°C/W

Примечание: **KSR-3Y**: Длина с вентилятором 38 мм

- Встроенный дополнительный чип синхронизации, более точная синхронизация.
- Встроенный индикатор питания и отсчета временной функции .
- Ударопрочная конструкция шайбы регулировки уставки.
- Соответствует стандартам IEC 60947-5-1: 2016 (GB/T14048.5-2017).

Контакты из серебряного сплава

Обладают низким контактным сопротивлением, высокой электропроводностью и теплопроводностью. Значительно продлевают срок службы изделия и обладают более стабильными рабочими характеристиками.



Регулировки времени

9 диапазонов времени задержки.
Плавная регулировка времени.



Катушка из электротехнической меди

Используется только качественный материал для намотки электромагнитных катушек. Стабильные параметры втягивания и отпускания катушки. Длительный срок службы - более 20 миллионов циклов..

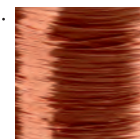

Металлическая фиксирующая скоба

Надежная фиксация реле в контактной колодке.



Контактные выводы из серебряного сплава

Выводы реле изготовлены из высококачественного серебряного сплава. Надежный контакт, высокая электропроводность.





Реле

+



Цоколь

=



Комплект реле

TKB 2 B 230A 5S

Уставка времени

1s: 0.1s-1s
10s: 0.5s-10s
60s: 2.0s-60s
5min: 0.2min-5min
30min: 1min-30min

5s: 0.2s-5s
30s: 1s-30s
3min: 0.1min-3min
10min: 0.5min-10min

Напряжение питания

120A: 120VAC
230A: 230VAC
24D: 24VDC

Функция

B: Задержка включения
E: Включение на заданное время
F: Симметричная циклическая работа

Тип контактов

2: 2CO
4: 4CO

Серия реле

Технические характеристики

Модели	TKB2B	TKB2E	TKB4B	TKB4E
Номинальное напряжение питания	120VAC, 230VAC 50/60Гц; 24VDC			
Диапазон рабочего напряжения	Номинальное напряжение 85-110% (90%-110% 12VDC)			
Потребляемая мощность	3,5W			
Максимальная выходная нагрузка	5A, 250V AC (AC1)		3A, 250V AC (AC1)	
Минимальная выходная нагрузка	10 mA, 17 VDC			
Погрешность повторения	±2% (от макс. значения диапазона)			
Точность установки	±5% (от макс. значения диапазона)			
Погрешность напряжения	±2% (от макс. значения диапазона)			
Погрешность температуры	±2% (от макс. значения диапазона)			
Время возврата	Минимальное время : 0,2с			
Сопротивление изоляции	100M Ω (500VDC)			
Диэлектрическая прочность	Между токоведущими и нетоковедущими частями 2000V 50/60Гц мин.			
	Между выходными управляющими клеммами и цепью питания 1500V 50/60Гц мин.			
	Между контактами 1000V 50/60Гц мин.			
Вибростойкость	Разрушение	10~55Гц с амплитудой 0,75мм в каждом из 3 направлений по 2 часа		
	Отказ	10~55Гц с амплитудой 0,5мм в каждом из 3 направлений по 10 мин. каждый		
Ударопрочность	Разрушение	30G		
	Отказ	10G		
Окружающая температура	-10°C~55°C			
Окружающая влажность	35~85% относительной влажности			
Срок службы	Механический	>10 ⁷ (без нагрузки, при 1800 операций/час)		
	Электрический	>10 ⁵		
Вес	приблизительно	60g		

Схема подключения

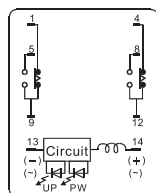

TKB2B TKB2E

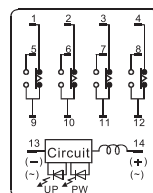

TKB4B TKB4E

Временные диаграммы

Питание 13-14
Контакты реле (NC) 9-1, 12-4
Контакты реле (NO) 9-5, 12-8
Индикатор питания
Индикатор релейного выхода

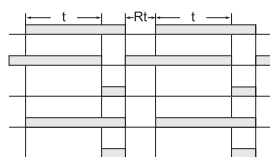

TKB2B

ПРИМЕЧАНИЕ: t : время уставки, Rt: время сброса

Питание 13-14
Контакты реле (NC) 9-1, 12-4
Контакты реле (NO) 9-5, 12-8
Индикатор питания
Индикатор релейного выхода

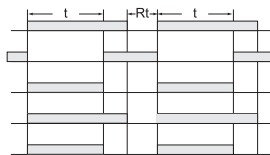

TKB2E

ПРИМЕЧАНИЕ: t : время уставки, Rt: время сброса

Питание 13-14
Контакты реле (NC) 9-1, 10-2, 11-3, 12-4
Контакты реле (NO) 9-5, 10-6, 11-7, 12-8
Индикатор питания
Индикатор релейного выхода

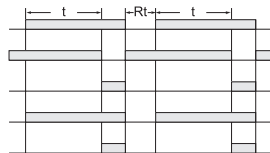

TKB4B

ПРИМЕЧАНИЕ: t : время уставки, Rt: время сброса

Питание 13-14
Контакты реле (NC) 9-1, 10-2, 11-3, 12-4
Контакты реле (NO) 9-5, 10-6, 11-7, 12-8
Индикатор питания
Индикатор релейного выхода

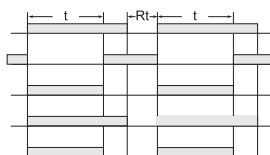

TKB4E

ПРИМЕЧАНИЕ: t : время уставки, Rt: время сброса

Размеры (мм)

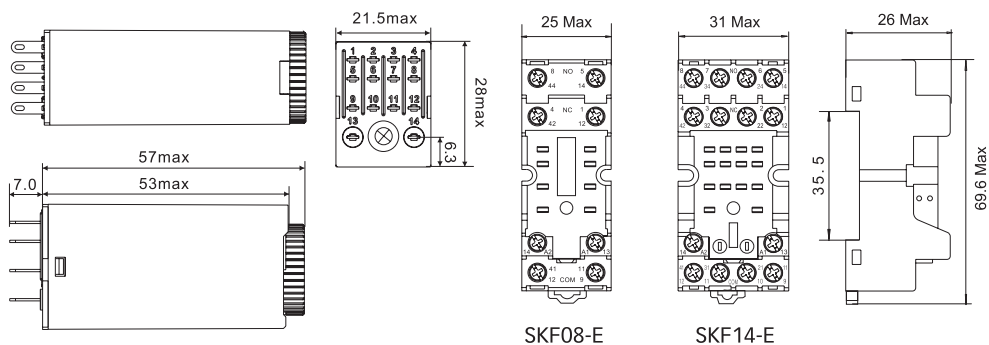

SKF08-E

SKF14-E

Руководство по выбору **Аксессуары** промышленных реле

SR15L	SR20T	SR20F	SR25C	SK28L	SK36F
-------	-------	-------	-------	-------	-------



SRC/SRB	SRU	SRC/SRB	SRC/SRB	SKB/SKC	SKB/SKC
---------	-----	---------	---------	---------	---------

SN20S	SR2P	SK2P	SU3P	SK4P	SN64P
-------	------	------	------	------	-------



SNC05-E/S	SRC/SRB/SRU	SKF	SUB	SKC/SKB	SNC05-E/S SNB05-E/ST
-----------	-------------	-----	-----	---------	-------------------------

ST01CC	SN20A	SN20B	SR08B	SR08C	PFP	SY36S	SR15M
--------	-------	-------	-------	-------	-----	-------	-------



SKC08/14-ST SRU05/08-ST SRC05/08-ST	SNB-E SNB-ST	SNC05-E/S	SRU05/08-E, SRC05/08-E	SRT05/08-E/-A/-ES	DIN	SYF	SRC05/08-P
---	-----------------	-----------	---------------------------	-------------------	-----	-----	------------

SR2025M	SR27M	SR32M	SK36M	ST36M3C	ST36M4C	SE52M	SU60M
---------	-------	-------	-------	---------	---------	-------	-------



SRC05/08-P	SRU-E/SRU-ST	SRU-E/SRU-ST	SKC/SKB/SKF STB08-E	STB11-E	STB14-E	SEB11-E/P/PS	SUB-E
------------	--------------	--------------	------------------------	---------	---------	--------------	-------

Руководство по выбору промышленных реле AMD Module

Аксессуары для цоколей



AMD - □ □ □ □

Тип напряжения:

VAC: AC
VDC: DC
V: AC и DC

Цвет светодиода:

N: красный
Пусто: зеленый

Полярность:

Пусто : A1 - , A2 +
1: A1 + , A2 -

Описание

L: LED
LDD: LED+диод+диод
M: Варистор
RC: RC-цепочка

LD: LED+диод
ML: LED+Варистор+диод
D: диод

Серия

- ◆ Для подавления само ЭДС
- ◆ Встроенный LED
- ◆ Установка в цоколь

Параметры, назначение, схемы и размеры(мм)

Артикул	Схема	Напр.	Функция	Артикул	Схема	Напр.	Функция	Размер (мм)
AMD-L1 AMD-L1N		6-24V 24-60V 110-240V	>LED полярность (A2 -, A1 +)	AMD-ML1 AMD-ML1N		24V 60V 120V 240V	>Защита от перенапряжения в AC/DC цепях >LED полярность (A2 -, A1 +)	
AMD-L AMD-LN		6-24V 24-60V 110-240V	>LED полярность (A2 +, A1 -)	AMD-ML AMD-MLN		24V 60V 120V 240V	>Защита от перенапряжения в AC/DC цепях >LED полярность (A2 +, A1 -)	
AMD-LDD1 AMD-LDD1N		6-24VDC 24-60VDC 110-240VDC	>подавление само ЭДС в DC цепях >LED любая полярность	AMD-L1D AMD-LD1N		6-24VDC 24-60VDC 110-240VDC	>подавление само ЭДС в DC цепях >LED полярность (A2 -, A1 +)	
AMD-LDD AMD-LDDN		6-24VDC 24-60VDC 110-240VDC	>подавление само ЭДС в DC цепях >LED любая полярность	AMD-LD AMD-LDN		6-24VDC 24-60VDC 110-240VDC	>подавление само ЭДС в DC цепях >LED полярность (A2 +, A1 -)	

Артикул	Схема	Напр.	Функция	Артикул	Схема	Напр.	Функция	Размер (мм)
AMD-M		24V 60V 120V 240V	>Защита от перенапряжения в AC/DC цепях	AMD-D		6-250VDC	>подавление само ЭДС в DC цепях полярность (A2 -, A1 +)	
AMD-RC		6-24V 24-60V 110-240V	>подавление само ЭДС в DC цепях, подавление помех в AC цепях	AMD-D1		6-250VDC	>подавление само ЭДС в DC цепях полярность (A2 -, A1 +)	

ДИСТРИБЬЮТОР В РЕСПУБЛИКЕ БЕЛАРУСЬ

ООО «Локальные Системы»

Официальный веб-сайт: www.lsys.by

Адрес: ул. Натуралистов, 3, корпус №5, 3-й этаж, пом. 11, Минск,
Республика Беларусь

Тел.: +375 (17) 247-19-99

+375 (44) 567-19-99

+375 (29) 787-19-99

Email: office@lsys.by – общие вопросы



ДИСТРИБЬЮТОР В РОССИЙСКОЙ ФЕДЕРАЦИИ

ООО «Локальные Системы НН»

Официальный веб-сайт: www.lsys.su

Адрес: ул. Корейская, 24, оф. 42а, Нижний Новгород, РФ

Тел.: +7 (831) 431-06-66

+7 (831) 439-65-65

Email: managers@lsys.su – общие вопросы

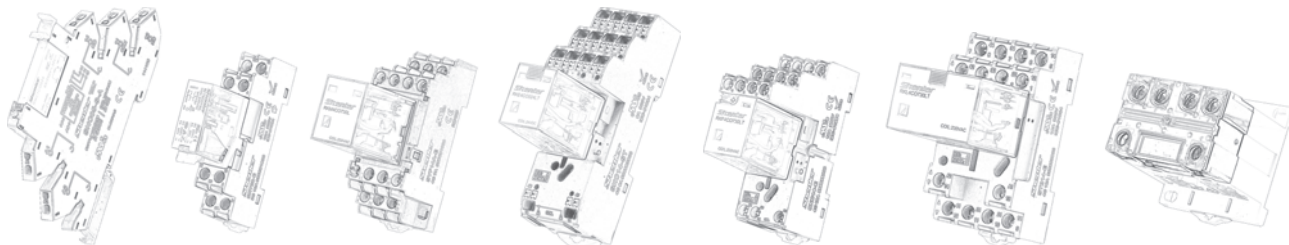

Shenler

SHENLE CORPORATION LTD.

Address: No.888,Industrial road., Wuniu Street, Yongjia, Zhejiang, China

Post code: 325103

Tel: +86-577-62994088 / 57150652 / 57150658

Email: sales@shenler.com

Website: www.shenler.com

Примечание:

Мы оставляем за собой право вносить технические изменения или менять содержание данного документа без предварительного уведомления.

Мы оставляем за собой все права на этот документ, а также на содержание и иллюстрации, содержащиеся в нем. Любое воспроизведение, раскрытие третьим лицам или использование данного содержания - полностью или по частям - запрещено без предварительного письменного согласия Shenler Co. Ltd.

Copyright © 2026 Shenler Electric
All rights reserved.